

SCPar Porto de Imbituba S.A.

Concurso Público • Edital 001/2014

 <http://scpar.fepese.org.br>

# Caderno de Prova



22 de fevereiro



das 14h10 às 18h10



4 h de duração\*



40 questões



## S11

Analista Portuário •

## Operação Aduaneira



**Confira o número que você obteve no ato da inscrição com o que está indicado no cartão-resposta.**

\* A duração da prova inclui o tempo para o preenchimento do cartão-resposta.

### Instruções

Para fazer a prova você usará:

- este **caderno de prova**;
- um **cartão-resposta** que contém o seu nome, número de inscrição e espaço para assinatura.

Verifique, no caderno de prova, se:

- faltam folhas e a sequência de questões está correta.
- há imperfeições gráficas que possam causar dúvidas.

**Comunique imediatamente ao fiscal qualquer irregularidade.**

### Atenção!

- Não é permitido qualquer tipo de consulta durante a realização da prova.
- Para cada questão são apresentadas 5 alternativas de respostas (a, b, c, d, e). Apenas uma delas constitui a resposta correta em relação ao enunciado da questão.
- A interpretação das questões é parte integrante da prova, não sendo permitidas perguntas aos fiscais.
- Não destaque folhas da prova.

Ao terminar a prova, entregue ao fiscal o caderno de prova completo e o cartão-resposta devidamente preenchido e assinado.



# Conhecimentos Gerais

(10 questões)

## Língua Nacional

5 questões

Leia o texto.

(...) A partir da década de 90, os portos de praticamente todos os países passam por profundas reformas, a fim de compatibilizá-los com a nova ordem econômica e política internacional. Isto também ocorreu nos portos brasileiros, por estarem diretamente correlacionados ao desempenho portuário mundial, ao acelerado incremento do comércio internacional e à demanda por ganhos contínuos e exponenciais na eficiência produtiva.

Foi nessa década que se deu início ao processo de "enxugamento" administrativo que teve por base a extinção abrupta da Portobrás, sem deixar, em seu lugar, uma organização para regular o setor portuário. Surge então uma nova legislação chamada erroneamente de "Lei de Modernização dos Portos". Com isto os portos brasileiros aderiram ao processo de amplas reformas que, certamente, caracterizarão mais um ponto de inflexão na história portuária brasileira. De início, essas reformas foram balizadas apenas por algumas alterações pontuais, destinadas a romper antigas tradições julgadas "obstaculizantes à modernização", mas estas demandas hoje estão contidas numa nova ordem: seus marcos regulatórios, que requerem o exame do porto sob, pelo menos, três dimensões: 1) elo de cadeia logística; 2) agente econômico; e 3) ente físico. Na primeira dimensão, o foco de análise é a carga, na segunda, é a mercadoria, e na terceira, são as instalações e seus usuários. (...)

Raimundo F. Kappel. Excerto extraído de <http://www.sbpcnet.org.br>

1. De acordo com o texto, é correto afirmar.

1. A nova ordem econômica e a política internacional acarretaram, desde a década de 90, profundas reformas nos portos brasileiros.
2. A extinção da Portobrás aconteceu concomitantemente às profundas reformas dos portos brasileiros.
3. As reformas nos portos brasileiros vieram açular os obstáculos à modernização portuária.
4. Em um exame de um porto, as dimensões "carga", "mercadoria" e "instalações e seus usuários" são focos do ente físico, do agente econômico e do elo da cadeia logística, respectivamente.
5. A palavra Portobrás é acentuada graficamente por se tratar de oxítone terminada em "as"; embora seja um substantivo próprio.

Assinale a alternativa que indica todas as afirmativas **corretas**.

- a. ( ) São corretas apenas as afirmativas 3 e 4.
- b. (X) São corretas apenas as afirmativas 1, 2 e 5.
- c. ( ) São corretas apenas as afirmativas 2, 3 e 4.
- d. ( ) São corretas apenas as afirmativas 2, 3 e 5.
- e. ( ) São corretas apenas as afirmativas 3, 4 e 5.

2. Assinale a alternativa que apresenta **correta** regência verbal.

- a. ( ) Cheguei no porto já passava da meia noite.
- b. ( ) Já perdoei meus amigos pelas ofensas proferidas involuntariamente.
- c. ( ) Para navegar, prefiro mais o céu azul do que o nublado.
- d. (X) Devemos obedecer à legislação portuária para eficácia dos trabalhos.
- e. ( ) As capacitações aos empregados visam a formação técnica dos mesmos.

3. Assinale a alternativa cujo termo sublinhado está **corretamente** analisado.

- a. ( ) Isto também ocorreu nos portos brasileiros. (verbo transitivo direto)
- b. ( ) Requer o exame do porto sob, pelo menos, três dimensões. (objeto indireto)
- c. ( ) Os portos de praticamente todos os países passam por profundas reformas. (sujeito composto)
- d. ( ) Com isto os portos brasileiros aderiram ao processo de amplas reformas. (complemento nominal)
- e. (X) De início, essas reformas foram balizadas apenas por algumas alterações pontuais. (adjunto adverbial)

---

4. Analise as afirmativas sobre Redação Oficial.

1. A redação oficial deve caracterizar-se pela impessoalidade.
2. Não há obrigatoriedade do uso do padrão culto na redação oficial, pois se trata de uma comunicação que deve ser entendida por todo e qualquer cidadão.
3. O jargão burocrático, como todo jargão, deve ser evitado, pois terá sempre sua compreensão limitada.
4. A frase: "Vossa Senhoria podeis dar vosso parecer neste caso, agora" está correta quanto ao uso dos pronomes.
5. O fecho "Respeitosamente" deve ser usado apenas para o Presidente da República ou Juízes do Supremo Tribunal Federal.

Assinale a alternativa que indica todas as afirmativas **corretas**.

- a. (X) São corretas apenas as afirmativas 1 e 3.
- b. ( ) São corretas apenas as afirmativas 1 e 4.
- c. ( ) São corretas apenas as afirmativas 2 e 3.
- d. ( ) São corretas apenas as afirmativas 3 e 5.
- e. ( ) São corretas apenas as afirmativas 4 e 5.

5. Assinale a alternativa que apresenta a frase **corretamente** pontuada.

- a. ( ) Capitão não entendi, a ordem proferida.
- b. ( ) Um dia porém, ele voltará de terras distantes.
- c. (X) Chegando à fronteira, que era à margem de um lago, olhou o porto que ficou distante.
- d. ( ) Veleiro Azul o barco preferido naquele porto, partiu e até hoje, não voltou.
- e. ( ) Livre de julgamentos errôneos a gestão dos portos deve com denodo, estimular, o cumprimento da legislação brasileira.

**Língua Inglesa**

5 questões

**Chart 1**

**Port of São Francisco do Sul** (State of Santa Catarina)

This port handles large volumes of grains, frozen meat and petroleum. It is located ..... the Island of São Francisco do Sul on the north coast ..... the State of Santa Catarina, ..... Southern Brazil. It is the country's 10<sup>th</sup> ranked port in terms of the total value of cargo handled. Half of the total cargo is generated by a Petrobras terminal.

**Investments and main projects**

**Ongoing – R\$90 million - PAC-PND** – Dredging to 14 meters.

**Total trade:** US\$5.76 billion

**Exports:** US\$3.42 billion / **Imports:** US\$2.34 billion

**Main cargos**

**Loading** – Soy, motor compressors, cylinder block heads, cylinders, wood, chick meat, maize, furniture, ceramics, textiles.

**Unloading** – Petroleum, fertilizers, wheat, copper, rubber, iron, steel, aluminum, machinery for meat preparation.

**Cargo volume (in million tonnes/year)**

Total: 12.9 / Port: 8.38 / Petrobras: 8.71

**Port authority**

Administration of the Port of São Francisco do Sul Self-governing state company

**Location**

Av. Eng. Leite Ribeiro 782 – São Francisco do Sul, SC – Mail: Caixa Postal 71  
Tel: 55 (47) 3471-1200 – Site: www.apsfs.sc.gov.br

**Directors**

Paulo Cesar Cortez Corsi – President  
Tel: 55 (23) 3781-1940

Gilberto de Freitas – Logistics Director  
gilberto@apsfs.sc.gov.br  
Tel: (47) 3471-12

**Chart 2**

**Port of Itajaí** (State of Santa Catarina)

Brazil's only municipally run port, Itajaí is the largest exporter of frozen and refrigerated cargos (the largest for frozen chicken) and Brazil's second port for containers. .... port is located in the municipality of the same name, on ..... north coast of the State of Santa Catarina in ..... South of Brazil. It handles

Brazil's highest value-added cargos.

**Investments and main projects**

**Ongoing – R\$80 million** – (PAC-PND-Federal govt.)  
New access, terminals, dredging.

**Planned – R\$160 million** – Port expansion.

**Total trade:** US\$8.95 billion

**Exports:** US\$6.38 billion / **Imports:** US\$2.57 billion

**Main cargos**

**Loading** – Frozen chicken, other meat, wood and paper, machinery and motors, ceramic products, apples, sugar, tobacco

**Unloading** – Machinery and motors, empty containers, chemical products, textiles.

**Cargo volume (in million tonnes/year)**

Total: 7.3

Loading: 4.9 / Unloading: 2.3

**Selected terminais**

Public quays, Teconvi, Dow Chemicals, Braskarne and Portnave terminals.

**Port authority**

Superintendency of the Port of Itajaí Municipal government

**Location**

Rua Blumenau, 05 – Itajaí, SC – CEP 88305-101  
Tel: 55 (47) 3341-8000; 2104-8000 – Site: www.portoitajai.com.br

**Directors**

Arnaldo Schmitt – Superintendent  
arnaldo@portoitajai.com.br

6. Read the charts and decide if they are true ( T ) or false ( F ).

- ( ) Food is loaded in both Ports.
- ( ) São Francisco's main loading cargos are: wood and paper.
- ( ) Itajaí's main unloading cargos are chemical products and textiles.
- ( ) São Francisco's administration is Governmental responsibility.
- ( ) Itajaí's cargo volume is bigger than São Francisco's.

Choose the alternative which presents the **correct** sequence.

- a. ( ) T • T • F • T • F
  - b. ( X ) T • F • T • T • F
  - c. ( ) F • T • T • F • F
  - d. ( ) F • T • F • T • F
  - e. ( ) F • F • F • F • T
- 

7. The following words: 'the largest' and ' the highest' used in chart 2:

- a. ( ) are irregular adjectives.
  - b. ( ) are adverbs used in the comparative of superiority.
  - c. ( ) are adjectives used in the superlative of inferiority.
  - d. ( X ) are adjectives used in the superlative of superiority.
  - e. ( ) are adverbs used in the comparative of inferiority.
- 

8. The following words: 'dredging', 'maize' and 'copper' can **correctly** be translated as:

- a. ( ) dragas; arroz; cobre.
- b. ( ) dragar; maisena; prata.
- c. ( X ) dragagem; milho; cobre.
- d. ( ) drenagem; milho; platina.
- e. ( ) carregamento; soja; ouro.

9. Choose the alternative which presents the **correct** prepositions that are missing in chart 1.

- a. ( X ) on • of • in
  - b. ( ) in • to • on
  - c. ( ) at • by • of
  - d. ( ) off • at • by
  - e. ( ) by • off • in
- 

10. Choose the alternative which presents the **correct** articles, or its omission ( — ), that are missing in chart 2.

- a. ( ) A • the • a
- b. ( ) An • a • the
- c. ( ) — • — • the
- d. ( ) The • an • an
- e. ( X ) The • the • the

# Conhecimentos Específicos

(30 questões)

**11.** Com base na Lei nº 12.815, de 5 de junho de 2013, que dispõe sobre a exploração direta e indireta pela União de portos e instalações portuárias e sobre as atividades desempenhadas pelos operadores portuários, assinale a alternativa **correta** sobre o trabalho portuário.

- a. ( ) O órgão de gestão de mão de obra do trabalho portuário responde por prejuízos causados pelos trabalhadores portuários avulsos aos tomadores dos seus serviços ou a terceiros.
- b. (X) O órgão de gestão de mão de obra é reputado de utilidade pública, sendo-lhe vedado ter fins lucrativos, prestar serviços a terceiros ou exercer qualquer atividade não vinculada à gestão de mão de obra.
- c. ( ) Entende-se por estiva a atividade de movimentação de mercadorias nas instalações dentro do porto, compreendendo o recebimento, a conferência, o transporte interno, a abertura de volumes para a conferência aduaneira, a manipulação, a arrumação e a entrega, bem como o carregamento e a descarga de embarcações, quando efetuados por aparelhamento portuário.
- d. ( ) Considera-se capatazia a atividade de movimentação de mercadorias nos conveses ou nos porões das embarcações principais ou auxiliares, incluindo o transbordo, a arrumação, a peação e despeação, bem como o carregamento e a descarga, quando realizados com equipamentos de bordo.
- e. ( ) O órgão de gestão de mão de obra do trabalho portuário responde, subsidiariamente em relação aos operadores portuários, pela remuneração devida ao trabalhador portuário avulso e pelas indenizações decorrentes de acidente de trabalho.

**12.** Para os fins da Lei nº 12.815, de 5 de junho de 2013, considera-se “estação de transbordo de cargas”:

- a. ( ) A instalação portuária explorada mediante autorização e localizada fora da área do porto organizado.
- b. ( ) A instalação portuária explorada mediante autorização, localizada fora do porto organizado e utilizada em movimentação de passageiros ou mercadorias em embarcações de navegação interior.
- c. (X) A instalação portuária explorada mediante autorização, localizada fora da área do porto organizado e utilizada exclusivamente para operação de transbordo de mercadorias em embarcações de navegação interior ou cabotagem.
- d. ( ) A instalação portuária explorada mediante arrendamento ou autorização e utilizada em embarque, desembarque e trânsito de passageiros, tripulantes e bagagens, e de insumos para o provimento e abastecimento de embarcações de turismo.
- e. ( ) A instalação localizada dentro ou fora da área do porto organizado e utilizada em movimentação de passageiros, em movimentação ou armazenagem de mercadorias, destinadas ou provenientes de transporte aquaviário.

**13.** De acordo com o Decreto nº 8.033, de 27 de junho de 2013, os contratos de concessão e de arrendamento de bem público destinados à atividade portuária terão prazo de até:

- a. ( ) 30 anos, improrrogável.
- b. ( ) 35 anos, improrrogável.
- c. ( ) 35 anos, prorrogável uma única vez.
- d. ( ) 30 anos, prorrogável uma única vez.
- e. (X) 25 anos, prorrogável uma única vez.

14. Nos termos da Lei nº 12.815, de 05 de junho de 2013, compete à administração do porto, dentro dos limites da área do porto organizado, sob coordenação da autoridade aduaneira:

- a.  Organizar e sinalizar os fluxos de mercadorias, veículos, unidades de cargas e de pessoas.
- b.  Estabelecer, manter e operar o balizamento do canal de acesso e da bacia de evolução do porto.
- c.  Delimitar as áreas de fundeadouro, de fundeio para carga e descarga, de inspeção sanitária e de polícia marítima.
- d.  Estabelecer e divulgar o calado máximo de operação dos navios, em função dos levantamentos batimétricos efetuados sob sua responsabilidade.
- e.  Estabelecer e divulgar o porte bruto máximo e as dimensões máximas dos navios que trafegarão, em função das limitações e características físicas dos cais do porto.

15. Conforme o Decreto nº 8.033, de 27 de junho de 2013, que regulamenta a Lei nº 12.815, de 5 de junho de 2013, e as demais disposições legais que regulam a exploração de portos organizados e de instalações portuárias, compete à Agência Nacional de Transportes Aquaviários (Antaq):

- a.  Disciplinar conteúdo, forma e periodicidade de atualização dos planos de desenvolvimento e zoneamento dos portos.
- b.  Definir diretrizes para a elaboração dos regulamentos de exploração dos portos.
- c.  Estabelecer o regulamento de exploração do porto, observadas as diretrizes do poder concedente.
- d.  Arbitrar, em grau de recurso, os conflitos entre agentes que atuem no porto organizado, ressalvadas as competências das demais autoridades públicas.
- e.  Conduzir e aprovar, sempre que necessários, os estudos de viabilidade técnica, econômica e ambiental do objeto da concessão ou do arrendamento.

16. As partes mais resistentes do contêiner são as arestas. Nelas encontramos os montantes de canto, longarinas superiores e inferiores que, junto com as travessas, aguentam todos os esforços durante o manuseio.

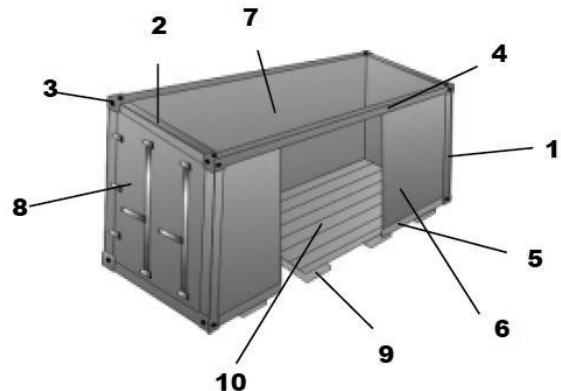

A partir do desenho esquemático, assinale a alternativa que identifica **corretamente** as partes numeradas do contêiner.

- a.  1. Montante de canto • 2. Viga de canto • 3. Dispositivo de canto • 4. Longarina superior • 5. Longarina inferior • 6. Parede lateral • 7. Teto • 8. Porta • 9. Travessa • 10. Piso
- b.  1. Montante de canto • 2. Viga de canto • 3. Dispositivo de canto • 4. Longarina inferior • 5. Longarina superior • 6. Parede lateral • 7. Teto • 8. Porta • 9. Travessa • 10. Piso
- c.  1. Montante de canto • 2. Viga de canto • 3. Dispositivo de canto • 4. Longarina superior • 5. Longarina inferior • 6. Parede lateral • 7. Teto • 8. Porta • 9. Piso • 10. Travessa
- d.  1. Montante de canto • 2. Viga de canto • 3. Parede lateral • 4. Longarina superior • 5. Longarina inferior • 6. Dispositivo de canto • 7. Teto • 8. Porta • 9. Travessa • 10. Piso
- e.  1. Porta • 2. Viga de canto • 3. Dispositivo de canto • 4. Longarina superior • 5. Longarina inferior • 6. Parede lateral • 7. Teto • 8. Montante de canto • 9. Travessa • 10. Piso



17. Os Portos de Itajaí, Imbituba e Rio Grande (localizados no Sul do Brasil), em uma situação hipotética, realizaram as seguintes movimentações de contêineres:

Ano	Contêiner de 20 TEU's	Contêiner de 40 TEU's
2010	700.000	400.000
2011	800.000	500.000
2012	850.000	650.000
2013	900.000	700.000

Para fins estatísticos, qual a movimentação realizada?

- a. ( ) Em 2010 a movimentação foi de 1.100.000 TEU's.
- b. ( ) Em 2011 a movimentação foi de 1.300.000 TEU's.
- c. (X) Em 2011 a movimentação foi de 1.800.000 TEU's. Em 2013, de 2.300.000 TEU's.
- d. ( ) Em 2011 e 2013 e movimentação foi de 1.050.000 TEU's.
- e. ( ) A movimentação total foi de 3.750.000 TEU's.

18. São compreendidas pelas instalações portuárias: ancoradouros, docas, cais, pontes e píeres de atracação e acostagem, terrenos, armazéns, edificações e vias de circulação interna, bem como infraestrutura de proteção e acesso aquaviário ao porto, compreendendo guias-correntes, quebra-mares, eclusas, canais, bacias de evolução e áreas de fundeio, que devam ser mantidas pela Administração do Porto de Controle Sanitário.

Esta definição corresponde à(ao):

- a. ( ) Arrendamento
- b. ( ) Porto Organizado
- c. ( ) Operador Portuário
- d. ( ) Autoridade Portuária
- e. (X) Área do Porto Organizado

19. É uma entidade que se credencia no porto para atender os navios e requisitar os Trabalhadores Portuários Avulsos (TPAs). Pessoa jurídica, pré-qualificada para a execução de atividades portuárias na área do Porto Organizado. Indique-o:

- a. ( ) OGMO
- b. ( ) Arrendatário
- c. ( ) Receita Federal
- d. (X) Operador Portuário
- e. ( ) Autoridade Portuária

20. Assinale a alternativa que indica **corretamente** a função que realiza a atividade de movimentação de mercadorias nas instalações de uso público, compreendendo, entre outras, abertura de volumes para a conferência aduaneira e transporte nas instalações do porto.

- a. ( ) Estiva
- b. (X) Capatazia
- c. ( ) Arrumadores
- d. ( ) Consertadores
- e. ( ) Conferentes

21. Deve ser realizado o exame documental, a verificação física da mercadoria e a aplicação de procedimento especial de controle aduaneiro, para verificar indícios de fraude, inclusive no que se refere ao preço declarado da mercadoria.

O desembaraço automático, dispensado o exame documental e a verificação física da mercadoria, é o procedimento a ser enquadrado pela Receita Federal em quais canais?

- a. (X) Cinza e verde
- b. ( ) Cinza e vermelho
- c. ( ) Amarelo e vermelho
- d. ( ) Vermelho e verde
- e. ( ) Verde e cinza

22. Relacione corretamente as colunas 1 e 2 abaixo:

**Coluna 1** Tipos de contêineres

1. Térmico
2. Flat-rack
3. Open-top
4. Contêiner-tanque

**Coluna 2** Descrição

- ( ) Contêiner para transporte de cargas perecíveis, podendo ser ventilado ou refrigerado.
- ( ) Destinado ao acondicionamento de cargas irregulares ou que só possam ser carregadas por cima. A proteção da carga é feita por uma lona fixada ao topo do contêiner. Exemplos de cargas: maquinaria para construção e agricultura, barcos, vidro, toras de madeira, empilhadeiras, chapas de compensado, etc.
- ( ) Projetados para containerização ou unitização de cargas que serão transportadas avulsas. São ideais para cargas compridas ou de formas irregulares e, principalmente, são um instrumento de redução de tempo para carga e descarga.
- ( ) Transportar produtos tóxicos, inflamáveis e gases voláteis exige um tipo especial de contêiner, de grande capacidade, à prova de corrosão e de vazamento e até com controle de temperatura.

Assinale a alternativa que indica a sequência **correta**, de cima para baixo.

- a. ( ) 1 • 2 • 3 • 4
- b. (X) 1 • 3 • 2 • 4
- c. ( ) 2 • 3 • 4 • 1
- d. ( ) 3 • 4 • 1 • 2
- e. ( ) 4 • 3 • 2 • 1

23. Em uma inspeção de rotina no pátio, um Guarda Portuário observou um lacre rompido no momento em que a carga estava sendo desembarcada.

A postura mais coerente a ser adotada por um funcionário da Autoridade Portuária deve ser:

Isolar o contêiner e providenciar o mais rápido possível a presença do representante da companhia de navegação. Neste período, entre a constatação da violação e a chegada do representante da companhia de navegação, .....

Assinale a alternativa que completa **corretamente** a lacuna do texto.

- a. ( ) é opcional a vigilância do contêiner pelo representante da guarda portuária ou polícia federal pois a carga está em um recinto alfandegado com total segurança. Também devem ser prontamente comunicados a respeito do fato os comandantes das embarcações ou chefes de armazéns.
- b. ( ) deverá ser providenciada a vigilância do contêiner pelo representante da guarda portuária ou polícia federal. Fica a critério da guarda comunicar o fato aos comandantes das embarcações ou chefes de armazéns.
- c. (X) deverá ser providenciada a vigilância do contêiner pelo representante da guarda portuária. Também devem ser prontamente comunicados a respeito do fato, os comandantes das embarcações ou chefes de armazéns.
- d. ( ) deverá ser providenciada a vigilância do contêiner pelo representante da guarda portuária ou polícia federal. Parar imediatamente a operação para salvaguardar a segurança das outras cargas.
- e. ( ) deverá ser providenciada a vigilância do contêiner pelo representante da guarda portuária ou polícia federal. Também devem ser prontamente comunicados a respeito do fato os comandantes das embarcações, o práctico do navio e chefes de armazéns.

**24.** Conforme estabelecido na Lei nº 12.815, de 5 de junho de 2013, no artigo 64, as Companhias Docas firmarão com a Secretaria de Portos da Presidência da República quais compromissos de metas e desempenho empresarial?

- a. ( ) I. objetivos, metas e resultados a serem atingidos e prazos para sua consecução. II. indicadores e critérios de avaliação de desempenho. III. retribuição adicional em virtude do seu cumprimento. IV. critérios para a profissionalização da gestão das Docas que contemplem somente os arrendatários.
- b. (X) I. objetivos, metas e resultados a serem atingidos, e prazos para sua consecução. II. indicadores e critérios de avaliação de desempenho. III. retribuição adicional em virtude do seu cumprimento. IV. critérios para a profissionalização da gestão das Docas.
- c. ( ) I. objetivos, metas e resultados a serem atingidos, e prazos para sua consecução. II. indicadores e critérios de avaliação de desempenho. III. retribuição adicional alcançando ou não os resultados do seu cumprimento. IV. critérios para a profissionalização da gestão das Docas.
- d. ( ) I. objetivos, metas e resultados a serem poderão ou não serem atingidos, e prazos para sua consecução. II. indicadores e critérios de avaliação de desempenho. III. retribuição adicional em virtude do seu cumprimento. IV. critérios para a profissionalização da gestão das Docas.
- e. ( ) I. objetivos, metas e resultados a serem atingidos, e prazos para sua consecução. II. indicadores e critérios de avaliação de desempenho é opcional, dependendo do interesse da autoridade portuária. III. retribuição adicional em virtude do seu cumprimento. IV. critérios para a profissionalização da gestão das Docas.

**25.** Assinale a alternativa que **não** contempla exemplos de infraestrutura básica para entrada e saída das embarcações nos Portos Organizados Brasileiros.

- a. ( ) Bacia de evolução, sinalização náutica, quebras-mares e defensas.
- b. ( ) Bacia de evolução, canal interno e externo.
- c. ( ) Área de fundeio, canal interno, canal externo.
- d. ( ) Área de fundeio, canal interno, canal externo, sinalização náutica, quebras-mares e defensas.
- e. (X) Área de fundeio, canal interno, canal externo, vias exteriores e interiores, sinalização náutica, quebras-mares e defensas.

---

**26.** Assinale a alternativa que identifica **corretamente** o profissional especializado, com grande experiência e conhecimentos técnicos de navegação e de condução e manobra de navios, bem como das particularidades locais, correntes e variações de marés, ventos reinantes e limitações dos pontos de acostagem e os perigos submersos ou não. Assessora o comandante na condução segura do navio em áreas de navegação restrita ou sensíveis para o meio ambiente.

- a. (X) Prático
- b. ( ) Imediato
- c. ( ) Piloto de bordo
- d. ( ) Oficial de Náutica
- e. ( ) Comandante de navio

---

**27.** Assinale a alternativa que identifica **corretamente** o instrumento de planejamento operacional da Administração Portuária que compatibiliza as políticas de desenvolvimento urbano dos Municípios, do Estado e da região onde se localiza o porto, visando, no horizonte temporal, o estabelecimento de ações e de metas para a expansão racional e a otimização do uso de áreas e instalações do porto.

- a. ( ) Plano Mestre (PM)
- b. ( ) Planejamento Estratégico (PE)
- c. ( ) Plano Geral de Outorgas (PGO)
- d. ( ) Plano Nacional de Logística Portuária (PNLP)
- e. (X) Plano de Desenvolvimento e Zoneamento (PDZ)

**28.** Ao iniciar o processo de ovação de contêineres, é recomendável pelo tipo de atividade, observar os seguintes procedimentos:

- a. ( ) Restringir com rigor o acesso de pessoas não autorizadas, examinar cuidadosamente o estado de todos os volumes; mercadorias resistentes e pesadas devem ser colocadas dentro do contêiner sobre outras mais leves e/ou frágeis, respeitar o limite de peso para qual o contêiner foi testado.
- b. ( ) Restringir com rigor o acesso de pessoas não autorizadas, examinar cuidadosamente o estado de todos os volumes; mercadorias mais leves e/ou frágeis devem ser colocadas dentro do contêiner sobre outras mais resistentes e pesadas, não precisando respeitar o limite de peso para qual o contêiner foi testado.
- c. (X) Restringir com rigor o acesso de pessoas não autorizadas, examinar cuidadosamente o estado de todos os volumes; mercadorias mais leves e/ou frágeis devem ser colocadas dentro do contêiner sobre outras mais resistentes e pesadas, respeitando o limite de peso para qual o contêiner foi testado.
- d. ( ) Restringir ou não o acesso de pessoas não autorizadas, dependendo do tipo de movimentação; examinar cuidadosamente o estado de todos os volumes; mercadorias mais leves e/ou frágeis devem ser colocadas dentro do contêiner sobre outras mais resistentes e pesadas, respeitar o limite de peso para qual o contêiner foi testado.
- e. ( ) Restringir com rigor o acesso de pessoas não autorizadas, examinar cuidadosamente o estado de todos os volumes; mercadorias mais leves e/ou frágeis devem ser colocadas dentro do contêiner sobre outras mais resistentes e pesadas, o limite de peso para qual o contêiner foi testado fica a critério do responsável pela operação.

**29.** Caracterizar a zona de influência de um porto, como a área de mercado, terra da qual ou para a qual o porto envia e recebe cargas.

O texto acima é a definição de qual item?

- a. ( ) Vorland
- b. ( ) Umland
- c. ( ) Hub port
- d. (X) Hinterland
- e. ( ) Complexo portuário

---

**30.** Quais os serviços prestados por uma autoridade portuária?

- a. ( ) Sinalização, manutenção de zonas de fundeio, amarre e desamarre, angariamento de carga, serviços de segurança da carga e patrimonial.
- b. (X) Sinalização, manutenção de zonas de fundeio, amarre e desamarre, serviços de segurança da carga e patrimonial.
- c. ( ) Sinalização, TPA's, manutenção de zonas de fundeio, amarre e desamarre, serviços de segurança da carga e patrimonial.
- d. ( ) Sinalização, manutenção de zonas de fundeio, despacho aduaneiro, amarre e desamarre, serviços de segurança da carga e patrimonial.
- e. ( ) Sinalização, manutenção de zonas de fundeio, amarre e desamarre, abastecimento de água potável e combustível, serviços de segurança da carga e patrimonial.

---

**31.** Assinale a alternativa que **não** contempla os órgãos intervenientes de uma autoridade portuária.

- a. ( ) MAPA
- b. ( ) ANTAQ e SEP
- c. ( ) Receita Federal e Anvisa
- d. ( ) Marinha do Brasil e Polícia Federal
- e. (X) Agência marítima e despachante aduaneiro

**32.** Na visão da autoridade portuária, quais são os principais clientes de um porto?

- a. ( ) Operador portuário e TPA's
  - b. ( ) Operador portuário e Ogmo
  - c. (X) Armador, exportador e importador
  - d. ( ) Despachante aduaneiro e Receita Federal
  - e. ( ) Operador portuário, arrendatário e praticagem
- 

**33.** Em um navio contêiner, é possível identificar a posição exata ocupada por cada um dos contêineres embarcados, graças a um sistema de numeração conjugado a uma nomenclatura relacionada com a disposição dentro do navio.

Como é chamado esse sistema?

- a. (X) Bay
  - b. ( ) Convés
  - c. ( ) Escotilhas
  - d. ( ) Castanhas
  - e. ( ) Proa e popa
- 

**34.** Quando um navio chega ao porto, qual o órgão competente que realiza uma inspeção sanitária que o libera para atracação?

- a. ( ) Mapa
  - b. (X) Anvisa
  - c. ( ) Antaq e SEP
  - d. ( ) Marinha do Brasil e Polícia Federal
  - e. ( ) Agência marítima e despachante aduaneiro
- 

**35.** Na movimentação de cargas containerizadas, quais os equipamentos que ficam no cais?

- a. ( ) Portainer, Mobile Harbour Crane e Reachstacker
- b. ( ) Portainer, Transteiner e Mobile Harbour Crane
- c. ( ) Portainer, Mobile Harbour Crane e Reachstacke
- d. ( ) Portainer, Transteiner e Reachstacker
- e. (X) Portainer e Mobile Harbour Crane

**36.** No sistema Porto Sem Papel, quais os órgãos anuentes que atuam na liberação da embarcação?

- a. ( ) Anvisa, Autoridade Portuária, Receita Federal, Agência Marítima, Marinha, Ministério da Agricultura e Polícia Federal
  - b. ( ) Anvisa, Autoridade Portuária, Receita Federal, Despachante Aduaneiro, Marinha, Ministério da Agricultura e Polícia Federal
  - c. ( ) Anvisa, Autoridade Portuária, Receita Federal, Praticagem, Marinha, Ministério da Agricultura e Polícia Federal
  - d. (X) Anvisa, Autoridade Portuária, Receita Federal, Marinha, Ministério da Agricultura e Polícia Federal
  - e. ( ) Anvisa, Autoridade Portuária, Receita Federal, Importador, Marinha, Ministério da Agricultura e Polícia Federal
- 

**37.** Quais os Requisitos para a Instalação dos Portos conforme a Lei nº 12.815, de 5 de junho de 2013?

- a. ( ) Consulta à autoridade aduaneira, município, demanda do armador, órgão licenciador, estudos ambientais com vistas ao licenciamento.
- b. ( ) Consulta à autoridade aduaneira, município, demanda do importador, órgão licenciador, estudos ambientais com vistas ao licenciamento.
- c. (X) Consulta à autoridade aduaneira, município, órgão licenciador, estudos ambientais com vistas ao licenciamento.
- d. ( ) Consulta à autoridade aduaneira, município, órgão licenciador, demanda do importador e exportador, estudos ambientais com vistas ao licenciamento.
- e. ( ) Consulta à autoridade aduaneira, município, órgão licenciador, demanda do armador, importador e exportador, estudos ambientais com vistas ao licenciamento.

**38.** É **correto** afirmar que as cargas perigosas se classificam da seguinte maneira:

- a. ( X ) Classe 1: Explosivos, Classe 2: Gases, Classe 3: Líquidos Inflamáveis, Classe 5.1: Substâncias Oxidantes, Classe 5.2: Peróxidos Orgânicos, Classe 6.1: Substâncias tóxicas (venenosas), Classe 6.2: Substâncias Infectantes, Classe 7: Materiais Radioativos, Classe 8: Corrosivos e Classe 9: Substâncias Perigosas Diversas.
- b. ( ) Classe 1: Explosivos, Classe 2: Gases, Classe 3: Substâncias Perigosas Diversas, Classe 5.1: Substâncias Oxidantes, Classe 5.2: Peróxidos Orgânicos, Classe 6.1: Substâncias tóxicas (venenosas), Classe 6.2: Substâncias Infectantes, Classe 7: Materiais Radioativos, Classe 8: Corrosivos e Classe 9: Líquidos Inflamáveis.
- c. ( ) Classe 1: Explosivos, Classe 2: Peróxidos Orgânicos, Classe 3: Líquidos Inflamáveis, Classe 5.1: Substâncias Oxidantes, Classe 5.2: Gases, Classe 6.1: Substâncias tóxicas (venenosas), Classe 6.2: Substâncias Infectantes, Classe 7: Materiais Radioativos, Classe 8: Corrosivos e Classe 9: Substâncias Perigosas Diversas.
- d. ( ) Classe 1: Explosivos, Classe 2: Gases, Classe 3: Líquidos Inflamáveis, Classe 5.1: Substâncias Oxidantes, Classe 5.2: Peróxidos Orgânicos, Classe 6.1: Substâncias tóxicas (venenosas), Classe 6.2: Substâncias Infectantes, Classe 7: Materiais Radioativos, Classe 8: Corrosivos e Classe 9: Substâncias Perigosas Diversas.
- e. ( ) Classe 1: Explosivos, Classe 2: Líquidos Inflamáveis, Classe 3: Gases, Classe 5.1: Substâncias Oxidantes, Classe 5.2: Peróxidos Orgânicos, Classe 6.1: Substâncias tóxicas (venenosas), Classe 6.2: Substâncias Infectantes, Classe 7: Materiais Radioativos, Classe 8: Corrosivos e Classe 9: Substâncias Perigosas Diversas.

**39.** O exportador Beta, fabricante de produtos perigosos, acertou com o agente marítimo um transporte entre o Porto de Imbituba e Porto de Nova Orleans nos Estados Unidos. Chegando ao porto, o funcionário comunicou que não tinha espaço disponível pois a área para carga IMO estava lotada. O motorista alegou que o embarque é direto.

Qual o procedimento que deverá ser realizado?

- a. ( ) Proibir a entrada da Carga.
- b. ( X ) Direcionar a carga para embarque.
- c. ( ) Esperar no gate até disponibilizar o espaço.
- d. ( ) Aguardar no Gate até a solução do problema.
- e. ( ) Entrar em contato com a Despachante Aduaneiro.

**40.** Um navio desatraca em Imbituba e tem como destino atracar somente nos portos brasileiros. Outra embarcação saiu do Porto de Rotterdam e atraca no porto de Imbituba.

Como são considerados estes tipos de navegação?

- a. ( ) A primeira é longo curso.
- b. ( ) A primeira é longo curso e a segunda é cabotagem.
- c. ( ) A primeira e a segunda são consideradas cabotagem.
- d. ( X ) A primeira é cabotagem e a segunda é longo curso.
- e. ( ) As duas são consideradas longo curso pois irão passar em vários portos com destinos e distâncias diferentes.





**FEPESE • Fundação de Estudos e Pesquisas Sócio-Econômicos**  
Campus Universitário • UFSC • 88040-900 • Florianópolis • SC  
Fone/Fax: (48) 3953-1000 • <http://www.fepese.org.br>