

# CONCURSO PÚBLICO EDITAL Nº 03/2013 PARA PROVIMENTO DE VAGAS PARA O CONCURSO PÚBLICO MUNICIPAL DO MUNICÍPIO DE FAZENDA RIO GRANDE - ESTADO DO PARANÁ

**CARGO: ARQUITETO E URBANISTA - DATA: 09/06/2013**  
**PERÍODO DE PROVA: MANHÃ**

## **LEIA AS INSTRUÇÕES:**

- ✓ Verifique se este caderno de questões corresponde ao cargo que você concorre e se ele contém 60 (sessenta) questões de múltipla escolha, com 4 alternativas (a,b,c,d) de resposta para cada uma, correspondentes à prova objetiva. Caso o caderno esteja incompleto, tenha qualquer defeito ou apresente alguma divergência ao cargo que você concorre, solicite ao fiscal de sala que tome as providências cabíveis, pois não serão aceitas reclamações posteriores nesse sentido;
- ✓ No momento da identificação, verifique o cartão resposta, se as informações relativas a você estão corretas. Caso haja algum dado a ser retificado, peça ao fiscal de sala para corrigir em Ata;
- ✓ Você dispõe de 4 (quatro) horas para fazer a prova objetiva;
- ✓ Na duração da prova, está incluído o tempo destinado à entrega do material de prova e ao preenchimento do cartão resposta;
- ✓ Você deve deixar sobre a carteira apenas o documento de identidade e a caneta esferográfica de tinta azul ou preta;
- ✓ Não é permitido durante a realização da prova o uso de aparelhos eletrônicos, tais como bip, telefone celular, walkman, agenda eletrônica, notebook, palmtop, pen drive, receptor, gravador, máquina de calcular, máquina fotográfica, controle de alarme de carro etc., bem como relógio de qualquer espécie, óculos escuros, protetor auricular ou quaisquer acessórios de chapelaria, tais como chapéu, boné, gorro etc., consulta a livros, dicionários, apontamentos e apostilas;
- ✓ É proibido fazer anotação de informações relativas às suas respostas no comprovante de inscrição e(ou)em qualquer outro meio, que não os permitidos;
- ✓ Não se comunique com outros candidatos nem se levante sem autorização;
- ✓ Somente após decorrida 1 (uma) hora do início da prova, você poderá se retirar da sala de aplicação de prova;
- ✓ Ao terminar a prova, chame o fiscal de sala, devolva-lhe o caderno de prova e o cartão resposta devidamente assinado e deixe o local de provas;
- ✓ A desobediência a qualquer uma das determinações constantes em edital, no presente caderno de prova e no cartão resposta poderá implicar na anulação da sua prova;
- ✓ Tenha calma para não prejudicar seu desempenho e boa prova.

**INSCRIÇÃO:** \_\_\_\_\_

**NOME COMPLETO:** \_\_\_\_\_

## O ESPELHO

Marcello Migliaccio

1º Falar \_\_\_\_\_ da TV virou moda. É "in" repudiar a baixaria, desancar o onipresente eletrodoméstico. E num país em que os domicílios sem televisão são cada vez mais raros, o que não falta é especialista no assunto. Se um dia fomos uma pátria de 100 milhões de técnicos de futebol, hoje, mais do que nunca, temos um considerável rebanho de briosos críticos televisivos.

2º Depois de azular as janelas das grandes e das pequenas cidades, os televisores ganharam as ruas. Hoje não se encontra um boteco, padaria ou consultório dentário que não tenha um. Há até taxistas que trabalham com um olho no trânsito e outro na novela. E, nas esquinas escuras \_\_\_\_\_ se come o suspeitíssimo cachorro-quente, pode-se assistir ao "Jornal Nacional" e ser assaltado em tempo real.

3º Mas, quando os "especialistas" criticam a TV, estão olhando para o próprio umbigo. Feita ..... nossa imagem e semelhança, ela é resultado do que somos enquanto rebanho globalizado. Macaqueia e realimenta nossos conceitos e preconceitos quando ensina, diariamente, o bê-á-bá a milhões de crianças.

4º Reclamamos que, na programação, só vemos sexo, violência e consumismo. Ora, isso é o que vemos também ao sair à rua. E, se fitarmos o espelho do banheiro com um pouco mais de atenção, levaremos um susto com a reprise em cartaz. Talvez por isso a TV nos choque, por nos mostrar, sem rodeios, a quantas anda o inconsciente coletivo. E não adianta dourar a pílula; já tentaram, mas não deu ibope.

5º Aqui e ali, alguns vão argumentar que cultivam pensamentos mais nobres e que não se sentem representados no vídeo. Mas a fração que lhes cabe está lá, escondidinha como é próprio às minorias. Está nos bons documentários, nas belas imagens dos eventos esportivos, na dramaturgia sensível, no humorismo que surpreende, nos desenhos e nas séries inteligentes, no entrevistador que sabe ouvir o entrevistado, nas campanhas altruístas.

6º Reclama-se muito que, nas novelas, os negros fazem, quase sempre, papéis de subalternos. Mas é essa condição que a sociedade reserva à maioria deles, e também ..... maior parte dos nordestinos, na vida real. O que a televisão fornece é um retrato da desigualdade no país.

7º E, quando explora a mulher, estigmatiza gays, restringe o mercado para o ator idoso ou vende cerveja, maledicência e atrocidade na programação vespertina, ela reflete o mundo dominado pelo macho-adulto-branco-capitalizado.

8º A televisão mostra ainda violência no \_\_\_\_\_, gritam os pacifistas na sala de estar. Como se não houvesse milhões de Stallones, Gibsons, Bronsons, Van Dammes e Schwarzeneggers armados até os dentes no Afeganistão, Golfo Pérsico, Colúmbia, Mianmar, favelas brasileiras ou trincheiras angolanas.

9º É natural que uma parte de nós se revolte, o que parece tão compreensível quanto inócuo. Campanhas contra a baixaria televisiva lembram a piada do marido traído que encontra a mulher com o amante no sofá da sala e, no dia seguinte, vende o móvel para solucionar o problema. Garrotear a TV é tapar o sol com a peneira.

10 Enquanto a discussão ganha adeptos, continuamos devorando nosso tubo de imagem de estimação. Depois, de barriga cheia, saímos à rua para ratificar, legitimar com pensamentos, palavras e atitudes, que as coisas são mesmo assim e que, pelo jeito, a reprise continuará.

11 Aquele repórter sensacionalista que repete ..... exaustão a cena de linchamento, o apresentador que tripudia sobre o drama do desvalido, a loura que vê na criança um consumidor a mais, o jovem que tem num "reality show" desumano a alternativa para sua falta de horizonte, amenina precocemente erotizada, no fundo, somos todos nós.

(Folha de S. Paulo, 19/10/2003.)

### 01 - Assinale a alternativa que completa corretamente as lacunas de linha contínua do texto:

- a) mau – onde – dia a dia.
- b) mau – aonde – dia-a-dia.
- c) mal – onde – dia a dia.
- d) mal – aonde – dia-a-dia.

### 02 - Assinale a alternativa que preenche corretamente as lacunas de linha pontilhada do texto:

- a) à – à – à.
- b) a – a – a.
- c) a – à – à.
- d) à – a – a.

### 03 - Assinale a alternativa em que a palavra destacada não seja um pronome relativo:

- a) (...) que trabalham com um olho no trânsito e outro na novela. (2º parágrafo)
- b) (...) que cultivam pensamentos mais nobres (...) (5º parágrafo)
- c) (...) que sabe ouvir o entrevistado (...) (5º parágrafo)
- d) (...) que encontra a mulher com o amante no sofá da sala (...) (9º parágrafo)

**04 - "(...) o apresentador que tripudia sobre o drama do desvalido (...)". O verbo que exige o mesmo tipo de complemento que o grifado acima está empregado em:**

- a) A televisão mostra muita violência.
- b) Mas a fração que lhes cabe está lá.
- c) Ela reflete o mundo dominado.
- d) Os negros fazem, quase sempre, papéis de subalternos.

**05 - A área e o perímetro do trapézio isósceles abaixo medem, respectivamente:**

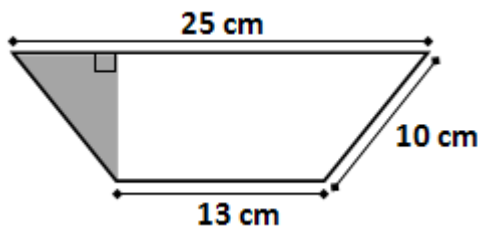

- a) 304 cm<sup>2</sup> e 58 cm.
- b) 152 cm<sup>2</sup> e 58 cm.
- c) 152 cm<sup>2</sup> e 48 cm.
- d) 76 cm<sup>2</sup> e 58 cm.

**06 - Uma empresa de turismo está organizando um cruzeiro pela costa brasileira. O navio possui capacidade para 100 passageiros mais a tripulação, de modo que de cada passageiro, será cobrado R\$ 800,00 mais R\$ 10,00 por cada lugar vago. Para que essa empresa obtenha rentabilidade máxima nesse cruzeiro, o número de passageiros deve ser igual a:**

- a) 85.
- b) 90.
- c) 95.
- d) 100.

**07 - Um computador é basicamente composto por software e hardware. Entre as alternativas que seguem, a seguinte opção não remete a um exemplo de hardware:**

- a) Sistema Operacional.
- b) Disco Rígido (HD).
- c) Interface USB.
- d) Mouse.

**08 - A Suíte para escritório BrOffice (hoje conhecida como LibreOffice) possui um aplicativo voltado a edição de textos (assim como o Word no pacote Microsoft Office). A seguinte opção apresenta o nome deste aplicativo:**

- a) Base.
- b) Draw.
- c) Impress.
- d) Writer.

**09 - De acordo com os dados oficiais do Censo 2.010 do IBGE, a população atual de Fazenda Rio Grande é de quantos habitantes?**

- a) 81.576 habitantes.
- b) 81.675 habitantes.
- c) 81.756 habitantes.
- d) 81.765 habitantes.

**10 - No ano passado mais de 500 mil cédulas falsas foram retiradas de circulação, este ano quase 100 mil cédulas já foram recolhidas. Que instituição abaixo é a responsável pelo controle e recolhimento final das cédulas falsas em todo o país?**

- a) Banco Central.
- b) Banco do Brasil.
- c) Caixa Econômica Federal.
- d) Casa da Moeda.

**11 - Para o dimensionamento de rotas de saída, de acordo com a NBR 9077, que dispõe sobre saídas de emergência em edifícios, assinale a afirmativa INCORRETA:**

- a) A população de cada pavimento da edificação é calculada de acordo com a área da edificação, independente da natureza da sua ocupação.
- b) Devem ser incluídas nas áreas de pavimento: as áreas de terraços, sacadas e assemelhados, aquelas pertencentes às edificações multifamiliares.
- c) Em salas com capacidade acima de 200 pessoas e nas rotas de saída de locais de reunião com capacidade acima de 200 pessoas, as portas de comunicação com os acessos, escadas e descarga devem ser dotadas de ferragem do tipo antipânico.
- d) As distâncias máximas a serem percorridas para atingir um local seguro (espaço livre exterior, área de refúgio, escada protegida ou à prova de fumaça), tendo em vista o risco à vida humana decorrente do fogo e da fumaça, devem considerar o acréscimo de risco quando a fuga é possível em apenas um sentido.

12 - Considerando a NBR 9077, que dispõe sobre saídas de emergência em edifícios, preencha corretamente as lacunas:

I - \_\_\_\_\_ é o espaço no interior da edificação, que conduz ar puro, coletado a nível inferior desta, às escadas, antecâmaras ou acessos, exclusivamente, mantendo-os, com isso, devidamente ventilados e livres de fumaça em caso de incêndio.

II - \_\_\_\_\_ é a rota de saída de emergência, cuja caixa é envolvida por paredes corta-fogo e dotada de portas corta-fogo, cujo acesso é por antecâmara igualmente enclausurada ou local aberto, de modo a evitar fogo e fumaça em caso de incêndio.

- a) Duto de saída de ar (DS) - Escada enclausurada protegida (EP).
- b) Duto de entrada de ar (DE) - Escada enclausurada à prova de fumaça (PF).
- c) Duto de entrada de ar (DE) - Escada enclausurada protegida (EP).
- d) Duto de saída de ar (DS) - Escada à prova de fumaça pressurizada (PFP).

13 - Observe abaixo a figura abaixo, retirada da NBR 9050:

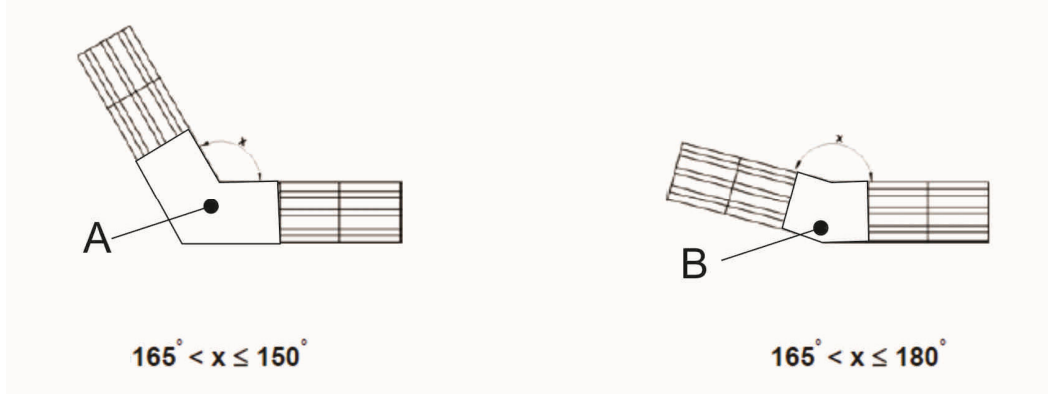

As letras A e B representam a composição de pisos táteis e direcionais para pisos de acordo com a mudança de direção. Deve-se completar os espaços em branco em A e B com os pisos:

- a) tátil alerta e tátil alerta.
- b) tátil direcional e tátil alerta.
- c) tátil direcional e tátil direcional.
- d) tátil alerta e tátil direcional.

Para responder as questões 14 e 15, observe a figura abaixo que trata do dimensionamento de rampas acessíveis, conforme NBR 9050.

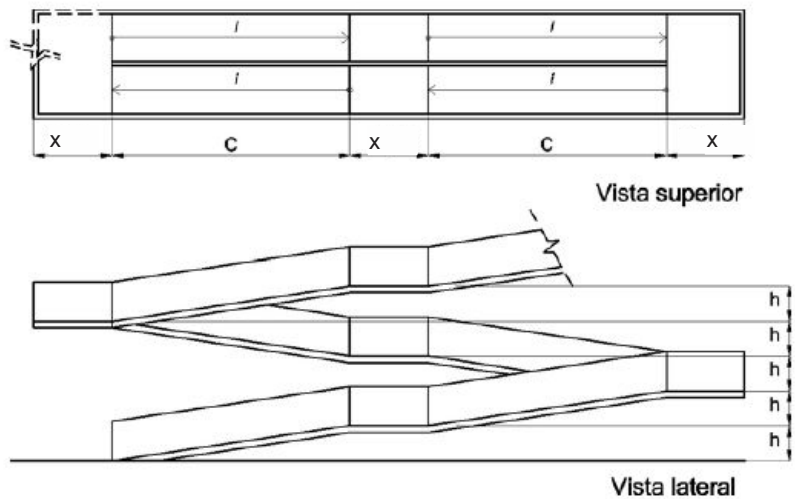

14 - Considere as afirmativas abaixo e complete as lacunas com F (falso) e V (verdadeiro):

- ( ) A inclinação das rampas deve ser calculada segundo a equação  $i = C \times 100/h$ , onde  $i$  é a inclinação, em porcentagem;  $h$  é a altura do desnível;  $c$  é o comprimento da projeção horizontal.
- ( ) Para inclinação da rampa entre 6,25% e 8,33% devem ser previstas áreas de descanso nos patamares, a cada 50 m de percurso.
- ( ) A inclinação transversal não pode exceder 2% em rampas internas e 3% em rampas externas.
- ( ) O comprimento recomendado do patamar (X, na figura) é de 1,50m.

Assinale a alternativa que apresenta a sequência correta de cima para baixo:

- a) V - V - V - V.
- b) V - F - V - F.
- c) F - V - V - V.
- d) F - V - V - F.

**15 - Complete corretamente as lacunas:**

Em um projeto de reforma de uma escola, esgotada a possibilidade de desenvolver uma rampa com inclinação de 8,33%, pode-se adotar uma inclinação de \_\_\_\_\_, desde que haja no máximo \_\_\_\_\_ segmentos de rampa, com no máximo \_\_\_\_\_ de desnível cada um.

- a) 12,5% - quatro - 40cm.
- b) 10% - dois - 20cm.
- c) 10% - quatro - 20cm.
- d) 12,5% - três - 40cm.

**16 - Sobre o tema acessibilidade em circulações externas - passeios públicos, assinale a alternativa INCORRETA:**

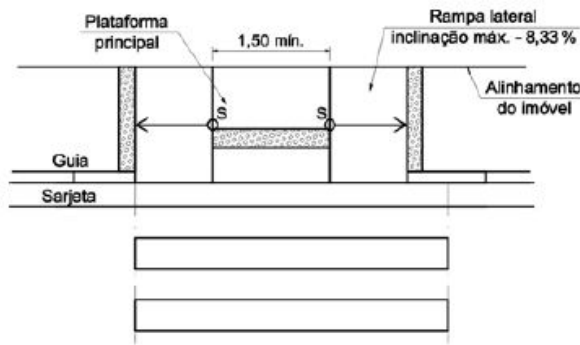

Vista superior

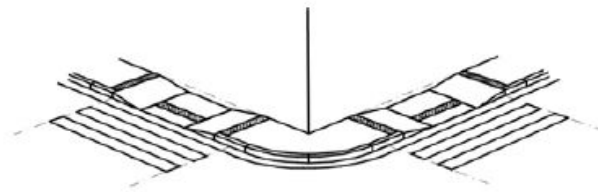

Perspectiva

- a) Deve-se utilizar esse modelo de rebaixamento de passeio em vias de grande fluxo de pedestres e que possuam muitas travessias na mesma quadra.
- b) A inclinação transversal de calçadas, passeios e vias exclusivas de pedestres não deve ser superior a 3%. Eventuais ajustes de soleira devem ser executados sempre dentro dos lotes.
- c) O rebaixamento mostrado na figura consiste no rebaixamento total da calçada, com rampas laterais com inclinação de 8,33% e deve ser usada preferencialmente em passeios estreitos.
- d) A faixa livre de passeio deve ter no mínimo 0,8m - recomendável 1,2m.

**17 - De acordo com a NBR 9050, sobre o tema vagas para estacionamento de veículos que conduzam ou sejam conduzidos por pessoas com deficiência, assinale a alternativa INCORRETA:**

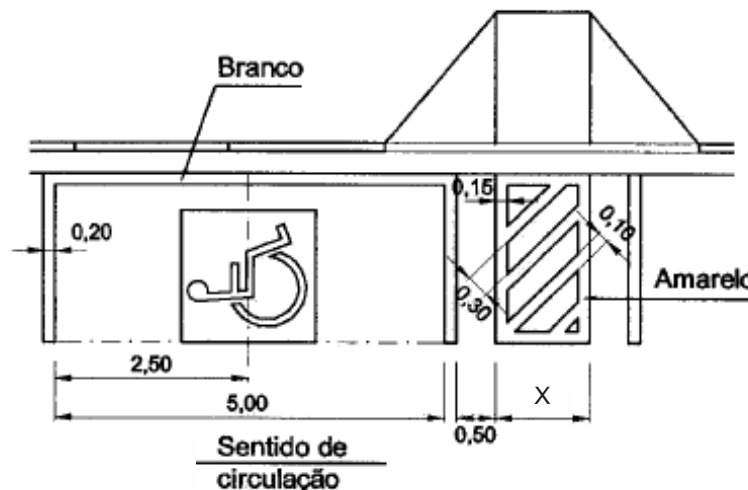

- a) A dimensão da sinalização horizontal (X) é de 1,20m.
- b) Quando as vagas estiverem distantes das faixas de travessia de pedestres deverá haver um espaço adicional para circulação de cadeira de rodas.
- c) As vagas poderão ser dispostas paralelas ao passeio, em 90° ou em 45°.
- d) A localização da pintura da sinalização horizontal independe do sentido de circulação dos veículos.

**18 - De acordo com a Lei 6.766/79 e atualizações - Lei nº 9.785, de 1999, a infra-estrutura básica dos parcelamentos situados nas zonas habitacionais declaradas por lei como de interesse social (ZHIS) consistirá, no mínimo, de:**

**I - vias de circulação.**

**II - arborização urbana e das áreas verdes.**

**III - escoamento das águas pluviais.**

**IV - rede para o abastecimento de água potável.**

**São CORRETAS:**

- a) Apenas as afirmativas I, III e IV.
- b) Apenas as afirmativas III e IV.
- c) Apenas as afirmativas I, II e III.
- d) Todas são corretas.

**19 - Considerando o planejamento de obras e a coordenação de projetos para edificações segundo a NBR 8036, assinale a alternativa INCORRETA:**

- a) Para a edificação comercial de 350m<sup>2</sup>, o número mínimo de sondagens é de duas.
- b) O número de sondagens e a sua localização em planta dependem do tipo da estrutura, de suas características especiais e das condições geotécnicas do subsolo.
- c) Independente do uso da edificação, o número mínimo de sondagens deve ser de dois para área da projeção em planta do edifício até 200 m<sup>2</sup> e três para área entre 200 m<sup>2</sup> e 400 m<sup>2</sup>.
- d) Quando o número de sondagens for superior a três, elas não devem ser distribuídas ao longo de um mesmo alinhamento.

**20 - As palavras "clima" e "declive" derivam do mesma palavra grega, que nos mostra que através da escolha de declividades e orientações das ruas e cidades seu clima poderia ser mais ou menos agradável. A declividade se expressa normalmente como uma porcentagem (%), como uma razão entre a variação de altitude e a distancia horizontal que há entre esses pontos, ou como um ângulo (MASCARÓ, J.L, 2003).**

**Considerando o projeto de parcelamento do solo urbano, assinale a alternativa CORRETA:**

- a) Locais com declividades abaixo de 2% têm, geralmente, ótimo aproveitamento e são os mais indicados para loteamentos de interesse social.
- b) Em terrenos com alta declividade o traçado urbano mais indicado é o que tem as vias perpendiculares às curvas de nível, aproveitando as menores declividades.
- c) Normalmente, os traçados geométricos se adaptam bem aos terrenos mais acidentados, pois os melhores se adaptam às variações topográficas.
- d) Do ponto de vista do escoamento pluvial as declividades de vias de circulação mais indicadas são as medianas, já que as declividades baixas podem gerar acúmulo de sedimentos na tubulação e as declividades altas podem gerar alta velocidade e erosão.

**21 - Os projetos de Estabelecimentos Assistenciais de Saúde-EAS deverão obrigatoriamente ser elaborados em conformidade com as disposições das normas da Anvisa - RDC 50.**

**A partir dessas condições pode-se afirmar que:**

**I - É proibida a instalação de ralos em todos os ambientes onde os pacientes são examinados ou tratados, salvo quando os fechos hídricos (sifões) tiverem tampa com fechamento escamoteável.**

**II - O desenvolvimento consecutivo das etapas de projeto terá, como ponto de partida, o programa de necessidades (físico-funcional) do EAS onde deverão estar definidas as características dos ambientes necessários ao desenvolvimento das atividades previstas na edificação.**

**III - Deverá ser elaborado um Relatório Técnico, onde deverá estar descrito a especificação básica de materiais de acabamento e equipamentos de infra-estrutura (poderá estar indicado nas plantas de arquitetura) e quando solicitado, dos equipamentos médico hospitalares não portáteis.**

**IV - Todas as portas utilizadas para a passagem de camas/macacões como nas unidades de diagnóstico e terapia, têm de possuir dimensões mínimas de 0,9 x 2,10 m.**

**V - As portas de banheiros e sanitários de pacientes devem abrir para fora do ambiente, ou permitir a retirada da folha pelo lado de fora.**

**É (são) falsa(s) a(s) afirmativa(s):**

- a) Apenas as afirmativas I e IV.
- b) Apenas a afirmativa I.
- c) Apenas as afirmativas I e V.
- d) Apenas as afirmativas I, III e IV.

**22 - Considerando projetos de estabelecimentos assistenciais de saúde, observe a afirmativa:**

**"Devem ser projetadas de tal forma que possam, sem afetar ou interferir com outras áreas ou circulações, receber material contaminado da unidade onde se encontra, receber o despejo de resíduos líquidos contaminados, além de abrigar roupa suja e opcionalmente resíduo sólido (caso não exista sala específica para esse fim), a serem encaminhados a lavanderia e ao abrigo de resíduos sólidos. A sala deve possuir sempre, no mínimo, uma pia de despejo e uma pia de lavagem comum". (RDC 50/2.002 ANVISA)**

**A afirmativa refere-se à:**

- a) Sala de lavagem e descontaminação.
- b) Salas de utilidades.
- c) Sala de esterilização.
- d) Central de Material Esterilizado.

**23 - A circulação vertical para movimentação de pacientes em Estabelecimentos Assistenciais de Saúde deve atender alguns critérios. Considere as afirmativas e assinale a alternativa CORRETA:**

- a) EAS com dois pavimentos (internação inferior ou superior), é obrigatória instalação de elevador ou rampa.
- b) Rampas só podem ser utilizadas como único meio de circulação vertical quando vencerem no máximo dois pavimentos.
- c) EAS com mais de dois pavimentos – deve possuir elevador ou rampa somente se houver internação.
- d) Todas as afirmativas são verdadeiras.

**24 - A urbanização de um determinado assentamento precário, no âmbito do Programa de Aceleração do Crescimento (PAC) ou de outro programa habitacional, não deve ser uma ação descolada de uma estratégia mais geral de integração do conjunto dos assentamentos. Para promover a urbanização e integração de um assentamento, o município, por exemplo, precisará estabelecer parâmetros urbanísticos específicos, definir onde reassentar as famílias em casos de realocação (remoção), contar com instrumentos urbanísticos que permitam promover sua regularização, definir estratégia de participação da população e de integração com outros programas sociais.**

**Considerando o tema, assinale a alternativa INCORRETA:**

- a) Os assentamentos não consolidáveis são aqueles que não apresentam condições de recuperação urbanística e ambiental. Trata-se de núcleos comprometidos por situações de risco e insalubridade não solucionáveis, como, por exemplo, os que se localizam sob aterro sanitário ou áreas de risco. Nesse caso, objeto de intervenção não poderá abarcar intervenções urbanísticas, mas restringir-se a melhorias habitacionais.
- b) São considerados "aglomerados" os assentamentos que apresentam 50% ou mais de suas moradias com acesso por viela estreita de traçado irregular, sem condição de tráfego de veículo motorizado de porte médio.
- c) A caracterização do conjunto de assentamentos precários, ao nível da cidade, objetiva identificar tipos de assentamento, necessidades habitacionais e intervenções necessárias. Recomenda-se que a caracterização dos assentamentos contenha, no mínimo, informações acerca das "características físicas", da legalidade fundiária e das intervenções físicas já realizadas.
- d) Terreno inadequado é aquele onde a ocupação pode ou não ser consolidada e a tomada de decisão depende do resultado de estudo específico do assentamento. Trata-se, por exemplo, de faixas marginais a córregos e rios, áreas de mangue (orla marítima), área suscetível a risco geotécnico e área de proteção de mananciais.

**25 - De acordo com as normas de condições e meio ambiente de trabalho na construção civil, o canteiro de obras de uma obra com 52 funcionários, sem alojamento devem dispor de:**

**I - Refeitório.**

**II - Lavanderia.**

**III - Área de lazer.**

**IV - Ambulatório.**

**São corretas:**

- a) Apenas as afirmativas I e III.
- b) Apenas as afirmativas I, II e III.
- c) Apenas as afirmativas I e IV.
- d) Todas as afirmativas são corretas.

**26 - Para um projeto de parcelamento de solo na modalidade de loteamento, um conjunto de lotes foram projetados com frente e área mínima determinada no Art. 4º da Lei 6.766/79, que dispõe sobre requisitos Urbanísticos para Loteamentos. Qual a dimensão das laterais desses terrenos para que satisfaça as condições exigidas na referida lei?**

- a) 20 m.
- b) 17 m.
- c) 12 m.
- d) 25 m.

**27 - A figura abaixo mostra diversas vistas de um determinado objeto, considerando o Sistema de Projeções Ortogonais - primeiro diedro. Assinale a alternativa que corresponde CORRETAMENTE ao objeto representado nas vistas:**

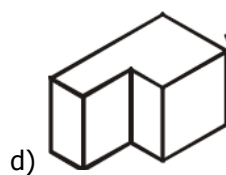
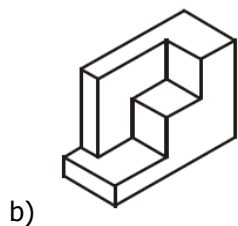
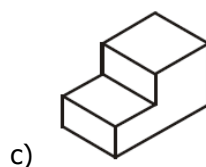
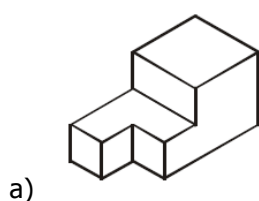
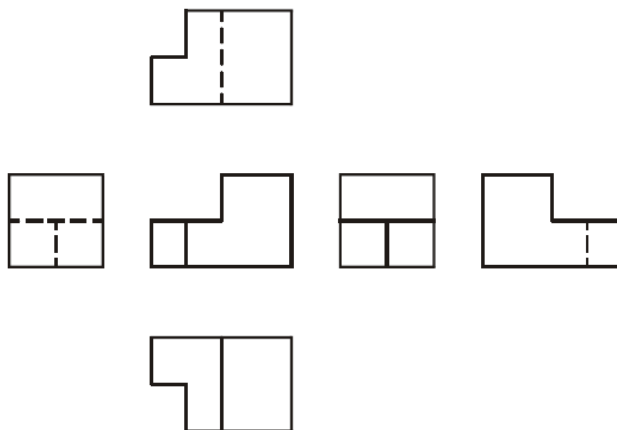

**28 - Sobre o aplicativo AutoCad, considere as afirmativas:**

**I - O comando POLYGON permite gerar polígonos através de uma polyline fechada. Através desse comando é possível escolher quantos lados terá o polígono.**

**II - O comando OFFSET permite alterar o tamanho dos objetos, ou seja, multiplicar o seu tamanho por um fator.**

**III - O comando ARRAY copia objetos em sequência, formando composições de linhas e colunas ou distribuindo-os em forma de circunferência.**

**IV - O Comando CHAMFER combina dois objetos selecionados com uma curva em concordância e raio definido.**

**São CORRETAS:**

- a) Apenas as afirmativas I, II e III.
- b) Apenas as afirmativas I e III.
- c) Apenas as afirmativas II e IV.
- d) Apenas as afirmativas I, III e IV.

**29 - Considerando um terreno que possui 20m de testada (frente) e 35 m de comprimento, pertencente a um zoneamento cujos índices urbanísticos é de:**

**Taxa de ocupação de 80%.**

**Índice de Aproveitamento: 3,6.**

**Altura máxima de 6 pavimentos.**

**Afastamento frontal: 4m.**

**De acordo com os índices acima, qual a área máxima de cada pavimento, considerando que todos os pavimentos têm a mesma projeção sobre o terreno, que as áreas de todos os pavimentos são iguais e que a edificação possui a altura e índice de aproveitamento máximos permitidos?**

- a) 700.
- b) 560.
- c) 336.
- d) 420.



**30 - Se após desenhar um retângulo no Sistema AutoCad quiser saber a descrição completa do objeto, como as coordenadas de seus pontos, perímetro e área deve utilizar o seguinte comando:**

- a) List.
- b) Match Properties.
- c) Stretch.
- d) Comandos UCS.

**31 - Observe o desenho isométrico das instalações prediais de água fria do sanitário abaixo: As indicações em X, Y e Z correspondem respectivamente às peças:**

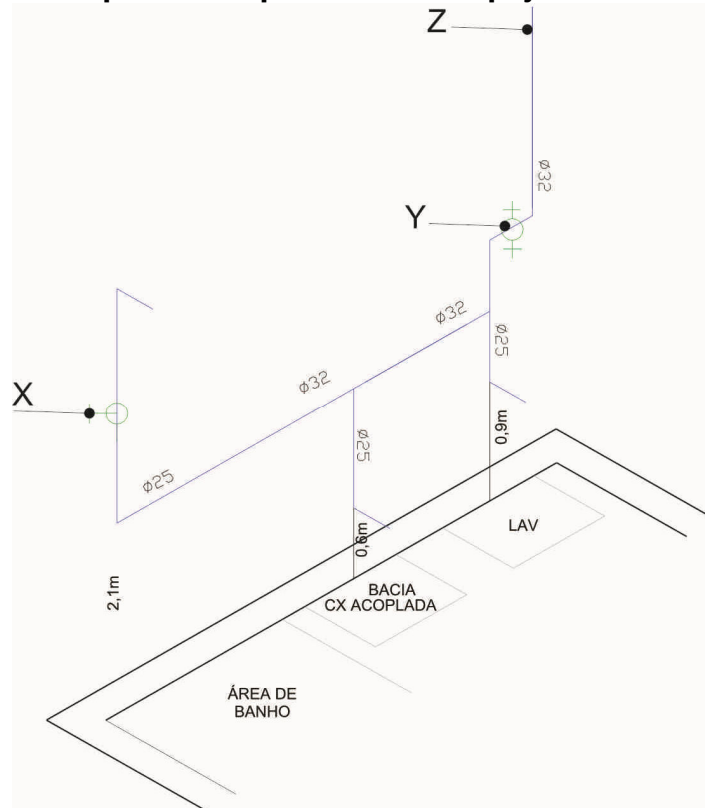

- a) registro de pressão, registro de gaveta, coluna de água fria.
- b) registro de gaveta, registro de gaveta, coluna de água fria.
- c) registro de pressão, registro de gaveta, barrilete.
- d) registro de pressão, registro de gaveta, sub-ramal.

**Para as questões 32 a 38, considere a Lei Complementar Nº 8/2006, de 15 de setembro de 2006, que dispõe sobre o Parcelamento Do Solo Para Fins Urbanos No Município De Fazenda Rio Grande e dá outras providências e a Lei Complementar nº 6/2006, de 15 de setembro de 2006, que dispõe sobre o zoneamento de uso e ocupação do solo urbano do município de Fazenda Rio Grande e dá outras providências.**

**32 - Complete corretamente as lacunas:**

**"Os loteamentos de interesse social, aqueles enquadrados no Decreto Estadual nº 2520/2004, quando promovidos por iniciativa pública, poderão ter o lote mínimo de \_\_\_\_\_ e quando promovidos pela iniciativa privada, poderão ter o lote mínimo de \_\_\_\_\_, obedecidos os demais requisitos da legislação federal, estadual e municipal sobre as Zonas Especiais de Interesse Social (ZEIS)".**

- a) 125 m<sup>2</sup> e 150m<sup>2</sup>.
- b) 125 m<sup>2</sup> e 144 m<sup>2</sup>.
- c) 225 m<sup>2</sup> e 360 m<sup>2</sup>.
- d) 225m<sup>2</sup> e 144m<sup>2</sup>.

**33 - Conforme a referida Lei, a área do perímetro urbano da sede do município é subdividida em zonas. As alternativas a seguir fazem parte desse zoneamento, EXCETO:**

- a) Zona Industrial.
- b) Zona de Proteção Ambiental Especial I.
- c) Zona de Serviços.
- d) Zona Central.

**34 - Complete CORRETAMENTE as lacunas:**

"O parcelamento do solo urbano poderá ser feito mediante \_\_\_\_\_, ou \_\_\_\_\_, observadas as disposições desta lei, as exigências da legislação ambiental federal, estadual e municipal, bem como as leis do Zoneamento do Uso e da Ocupação do Solo, do Sistema Viário e do Plano Diretor".

- a) Loteamento - desmembramento.
- b) Loteamento - condomínio.
- c) Loteamento urbano - loteamento fechado.
- d) Desmembramento - condomínio.

**35 - Assinale a alternativa INCORRETA:**

- a) Não será admitido parcelamento do solo em terrenos situados fora do alcance dos equipamentos urbanos, notadamente das redes públicas de abastecimento de água potável e de energia elétrica, salvo se atendidas exigências específicas dos órgãos competentes.
- b) A área destinada à implantação de equipamentos urbano e comunitário corresponderá, no mínimo, a 10% (dez por cento) da área líquida loteada.
- c) É possível realizar parcelamento do solo em área que não pertença ao perímetro urbano desde que o mesmo esteja ao alcance de infra-estrutura mínima de vias de circulação e redes públicas de energia.
- d) Consideram-se comunitários os equipamentos públicos de educação, cultura, saúde, lazer, edifícios para administração pública e similares.

**36 - Nos loteamentos privados de caráter social, o proprietário fica obrigado a doar ao Município, além das áreas institucionais, citadas neste artigo e seu parágrafo primeiro, o equivalente a \_\_\_\_\_ dos seus lotes para a instituição de um programa habitacional.**

**Preenche corretamente a lacuna:**

- a) 25 %.
- b) 20%.
- c) 10%.
- d) 35%.

**37 - Considerando uma sequência de testadas de lotes entre uma esquina e outra de uma via, cada quadra terá comprimento linear máximo de \_\_\_\_ e mínimo de \_\_\_\_\_. Preenche corretamente as lacunas:**

- a) 250m - 100m.
- b) 250m - 36m.
- c) 200m - 180m.
- d) 250m - 125m.

**38 - Da disposição de condomínios horizontais, é CORRETO afirmar que:**

- a) Deverá ser doada ao município área externa aos limites do condomínio de, no mínimo, 10% (dez por cento) da área total do empreendimento.
- b) Os terrenos de condomínios horizontais aprovados pelo órgão municipal competente poderão ser novamente divididos pelo processo de parcelamento do solo chamado desmembramento.
- c) O Município poderá aceitar, a seu critério, a doação de área externa ao condomínio, situada em qualquer parte da área urbana ou rural do Município, desde que tenha valor equivalente a anterior.
- d) Será reservada uma área interna, destinada ao uso de recreação dos condôminos, correspondente a, no mínimo, 10 % (dez por cento) da área total do condomínio horizontal, incluídas neste percentual as vias de circulação interna.

**As questões 39 a 46 devem ser respondidas considerando a lei complementar nº 9/2006, de 15 de setembro de 2006, que define o código de obras das ações de iniciativa privada e pública no Município De Fazenda Rio Grande.**

**39 - São obras e serviços sujeitos à Licença Municipal, porém isentos, perante o Município, de Anotação do Responsável Técnico legalmente habilitado pelas mesmas e de taxas de Alvará:**

**I - construções permanentes não destinadas a usos habitacionais, industriais e comerciais, desde que não ultrapassem a 20m<sup>2</sup> (vinte metros quadrados) de área coberta e não estejam acopladas a edificações com área maior do que esse limite.**

**II - erguimento de muros, cercas e grades com altura de 2,30 metros.**

**III - construções situadas na área rural, mesmo com área superior a 70m<sup>2</sup>.**

**IV - obras de subdivisão e de decoração interna de ambientes, no interior de edificações, desde que realizadas com divisórias leves e desmontáveis e que garantam a aeração e iluminação de todos os compartimentos de permanência prolongada dos usuários.**

**São CORRETAS:**

- a) Apenas as afirmativas I, II e III.
- b) Apenas as afirmativas II e IV.
- c) Apenas as afirmativas I e IV.
- d) Todas as afirmativas são corretas.

**40 - Quanto à execução de marquises, cobertura em balanço, construída no alinhamento predial, sobre o acesso de porta ou escada interna, na fachada frontal da edificação onde é permitida, deverá, EXCETO:**

- a) avançar, no máximo, até metade do espaço compreendido entre o alinhamento predial e o meio fio.
- b) ter altura mínima livre de 2,60 m. (dois metros e sessenta centímetros), a partir do ponto mais alto do passeio.
- c) permitir a visibilidade de placas de nomenclatura ou numeração, a arborização e iluminação pública.
- d) permitir o escoamento de águas pluviais diretamente para a rede de drenagem da via.

**41 - As escadas de uso individual, nas edificações em geral, deverão ter largura mínima de:**

- a) 80 cm.
- b) 90 cm.
- c) 100 cm.
- d) 120 cm.

**42 - Todos os conjuntos habitacionais ou agrupamentos residenciais, deverão ter uma área mínima destinada à recreação e ao lazer, que deverá obedecer requisitos mínimos fixados pelo poder público municipal. Coloque V (verdadeiro) ou F (falso) para as afirmativas abaixo:**

- Tal obrigação é destinada aos conjunto com cinco ou mais unidades de moradia.
- Devem ser destinados 6 m<sup>2</sup> (seis metros quadrados) de área para recreação por unidade de moradia.
- A área destinada à recreação será computada como construída.
- A obrigatoriedade das áreas de lazer fica dispensada nos casos de empreendimentos do Poder Público, que sejam de interesse social e para fins de regularização fundiária.

**Assinale a alternativa que apresenta a sequência correta de cima para baixo:**

- a) V - V - F - F.
- b) V - V - F - V.
- c) F - V - F - V.
- d) F - F - V - F.

**43 - De acordo com a referida Lei, é obrigatória a instalação de elevadores, em edificações cujo piso, imediatamente abaixo da laje de cobertura ou terraço, estiver situado numa altura (h) superior a \_\_\_\_\_ em relação ao saguão de entrada do pavimento térreo da edificação, com a finalidade de transporte vertical ou inclinado de pessoas ou mercadorias. Preenche CORRETAMENTE a lacuna:**

- a) 9,5m.
- b) 11m.
- c) 12m.
- d) 15m.

**44 - Relacione as colunas:**

**I - compartimentos de permanência prolongada.**

**II - compartimentos de permanência transitória.**

**III - compartimentos especiais.**

- garagens.
- salas de aula e laboratórios didáticos.
- cinemas, teatros e salas de espetáculos.
- banheiros, lavabos e instalações sanitárias.

**Assinale a sequência que apresenta a sequência correta de cima para baixo:**

- a) III - I - III - II.
- b) II - I - I - II.
- c) II - I - III - II.
- d) I - III - II - III.

**45 - Para o desenvolvimento de projetos para edificações para centro de saúde - estabelecimento de atendimento primário, destinado à prestação de assistência médico-sanitária deverá ter, no mínimo, compartimentos, ambientes ou locais para:**

**I - sanitários para público e pessoal.**

**II - registro e arquivo médico.**

**III - atendimento de imunização.**

**IV - consultório odontológico.**

**V - curativos e reidratação.**

**VI - utilidade e despejo.**

**São CORRETAS:**

- a) Apenas as afirmativas I, III, IV e V.
- b) Apenas as afirmativas I, II, III, V e VI.
- c) Apenas as afirmativas I, III e IV.
- d) Todas as afirmativas são corretas.

**46 - Considerando a Lei Complementar nº 07/2006 e a Lei Complementar Nº 19/2007 - de 17 de dezembro de 2007, que dispõem sobre o Sistema Viário do Município de Fazenda Rio Grande, os passeios deverão ter no mínimo \_\_\_\_\_ de largura e quando da existência de ciclovias, estas deverão ter no mínimo \_\_\_\_\_ sem prejuízo da circulação mínima destinada a pedestres.**

**Preenche corretamente a lacuna:**

- a) 2m e 1,5m.
- b) 3m e 1m.
- c) 2,5m e 1,2m.
- d) 3 m e 1,2m.

**47 - Chama-se \_\_\_\_\_ conjunto de elementos necessários e suficientes, com nível de precisão adequado, para caracterizar a obra ou serviço, ou complexo de obras ou serviços objeto da licitação, elaborado com base nas indicações dos estudos técnicos preliminares, que assegurem a viabilidade técnica e o adequado tratamento do impacto ambiental do empreendimento, e que possibilite a avaliação do custo da obra e a definição dos métodos e do prazo de execução. (Lei 8.666/93).**

**Preenche corretamente a lacuna:**

- a) Projeto Executivo.
- b) Projeto Básico.
- c) Anteprojeto.
- d) Projeto Legal.

**48 - Enquanto o \_\_\_\_\_ é resultado da soma de todos os custos unitários dos serviços necessários para a construção da edificação, obtidos pela aplicação dos consumos dos insumos sobre os preços de mercado, multiplicados pelas respectivas quantidades, mais os custos da infraestrutura necessária para a realização da obra, o \_\_\_\_\_ é o resultado de uma operação matemática para indicar a "margem" que é cobrada do cliente incluindo todos os custos indiretos, tributos e a sua remuneração pela realização de um determinado empreendimento.**

**As lacunas podem ser preenchidas CORRETAMENTE por:**

- a) Custo Direto - Benefício e despesas indiretas (BDI).
- b) Benefício e despesas indiretas (BDI) - Custo Direto.
- c) Orçamento direto - Custo Indireto.
- d) Benefício e despesas indiretas (BDI) - Custo global.

**49 - De acordo com a Lei 10.257/2001 - Estatuto das Cidades - ao instrumento que permite ao Poder Público a preferência para aquisição de imóvel urbano objeto de alienação onerosa entre particulares para fins de execução de programas e projetos habitacionais de interesse social (entre outros) chama-se:**

- a) Outorga onerosa do direito de construir.
- b) Operações consorciadas.
- c) Direito de superfície.
- d) Direito de preempção.

**50 - Nas instalações prediais de água fria, a tubulação que se origina no reservatório e da qual derivam as colunas de distribuição, quando o tipo de abastecimento é indireto chama-se:**

- a) Coluna de água fria.
- b) Ramal predial.
- c) Barrilete.
- d) Ramal de distribuição.

**51 - De acordo com a Lei 10.257/2001 - Estatuto das Cidades - o processo de elaboração Do Plano Diretor e na fiscalização de sua implementação, deverá ser garantida:**

**I - A promoção de audiências públicas e debates com a participação da população e de associações representativas dos vários segmentos da comunidade.**

**II - A publicidade quanto aos documentos e informações produzidos.**

**III - O plano diretor deve ser revisado a cada 4 anos.**

**IV - O acesso de qualquer interessado aos documentos e informações produzidos.**

**V - O plano diretor deverá englobar somente a área urbana.**

**São VERDADEIRAS:**

- a) Apenas as afirmativas I, II e IV.
- b) Apenas as afirmativas I, II e V.
- c) Apenas as afirmativas I, III, IV e V.
- d) Todas são corretas.

**52 - De acordo com a NBR 12.693 a natureza do fogo, em função do material combustível, está compreendida em quatro classes. De acordo com o tema relacione as colunas:**

**A - fogo classe A.**

**B - fogo classe B.**

**C - fogo classe C.**

**D- fogo classe D.**

**( ) fogo envolvendo líquidos e/ou gases inflamáveis ou combustíveis, plásticos e graxas que se liquefazem por ação do calor e queimam somente em superfície.**

**( ) fogo envolvendo equipamentos e instalações elétricas energizados.**

**( ) fogo envolvendo materiais combustíveis sólidos, tais como madeiras, tecidos, papéis, borrachas, plásticos termoestáveis e outras fibras orgânicas, que queimam em superfície e profundidade.**

**( ) fogo em metais combustíveis, tais como magnésio, titânio, zircônio, sódio, potássio e lítio.**

**Assinale a alternativa que apresenta a relação correta das lacunas de cima para baixo:**

a) B - A - C - D.

b) B - C - A - D.

c) A - B - C - D.

d) B - D - A - C.

**53 - "A disseminação da tecnologia BIM (*Building Information Modeling* ou Modelagem de Informação da Construção) vem ganhando força desde o desenvolvimento, há alguns anos, dos *softwares* CAD paramétricos para a construção. Essa categoria de *softwares* que propõem a representação dos elementos construtivos utilizando objetos compostos cuja representação geométrica é associada à possibilidade de parametrização de diversas informações relativas ao mesmo, como dimensão, constituição física ou um comportamento específico, por exemplo. Isso garante relações corretas entre os diferentes tipos de elementos, tornando as informações mais precisas e confiáveis" (PROTÁZIO, J. V. B.; RÊGO, R. Moraes)**

**Sobre o assunto assinale a alternativa INCORRETA:**

a) O emprego de ferramentas BIM tende a trazer modificações significativas ao processo projetual já que é capaz de incorporar elementos construtivos, recurso possível apenas em *softwares* que trabalham com a modelagem geométrica tridimensional.

b) Ao modelar uma parede, o projetista deve atribuir-lhe propriedades – tipo de blocos, dimensões, tipo de revestimento, fabricantes –, que são salvas no banco de dados. Em outras fases da projeção, é possível extrair informações, como tabelas de quantitativos de material e especificações para a equipe de orçamentistas.

c) Uma das principais vantagens observadas é a possibilidade de economia de tempo, graças à emissão automatizada de desenhos com as dimensões da obra, porém ainda não é possível a compatibilização de projetos.

d) Na plataforma BIM os modelos são uma construção virtual, do objeto arquitetônico. Nos diversos estágios do projeto, possibilitando quantificar, planejar, coordenar e recuperar informações a qualquer momento da vida do empreendimento.

**54 - Considerando o Sistema AutoCad 2.000 , quando se pretende cortar linhas, arcos, círculos e outros objetos a partir de outros objetos presentes no desenho, deve-se utilizar o comando:**

a) Break.

b) Trim.

c) Grips.

d) Fillet.

**55 - A ausência de cadastros territoriais e mapeamentos confiáveis é uma das características de grande parte dos municípios brasileiros. Essa realidade tornou-se mais evidente com a necessidade de aprovação dos planos diretores participativos e pela perspectiva de implementação dos instrumentos urbanísticos previstos no Estatuto da Cidade (Lei 10.257/2001). Ao cadastro territorial que pode ser entendido como um sistema de registro dos elementos espaciais que representam a estrutura urbana, constituído por uma componente geométrica e outra descritiva que lhe conferem agilidade e diversidade no fornecimento de dados, para atender diferentes funções, inclusive a de planejamento urbano, dá-se o nome de:**

a) Cadastro Técnico Multifinalitário (CTM).

b) Cadastro urbano informatizado (CUI).

c) Base cartográfica digital (BCD).

d) Geoprocessamento.

56 - A figura abaixo demonstra a instalação de brises, observe a figura abaixo:

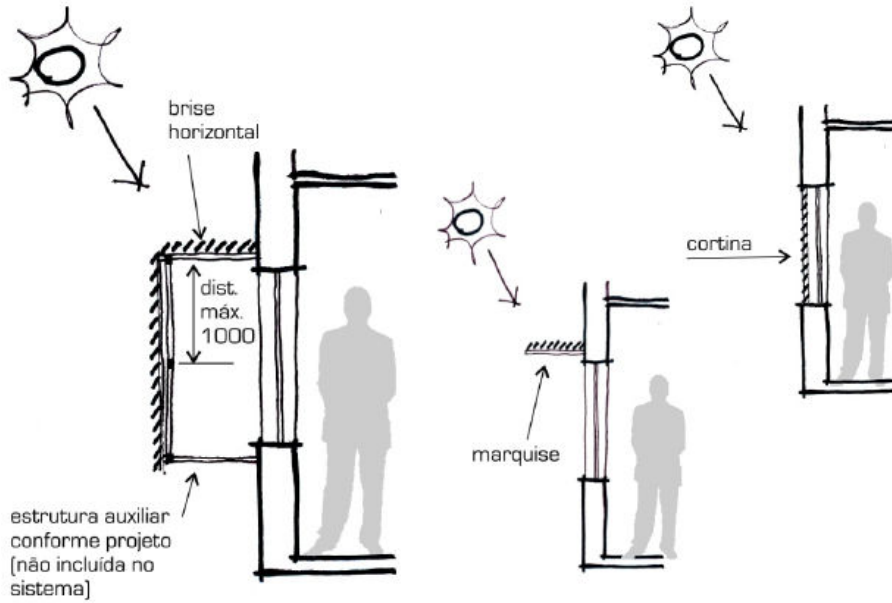

Na região Sul do Brasil, para a proteção solar de ambientes voltados para Norte e Oeste, deve-se dispor de brises, respectivamente:

- a) verticais e horizontais.
- b) verticais e verticais.
- c) horizontais e horizontais.
- d) horizontais e verticais.

57 - Observe a figura abaixo e assinale a alternativa INCORRETA:



- a) A diferença de um layer desligado **On** / **Off** para um layer congelado **Freeze** / **Thaw** é que no primeiro as entidades não podem ser selecionadas, enquanto no segundo elas podem ser selecionadas e consideradas na regeneração do desenho.
- b) A partir da ferramenta destacada na figura, é possível acessar um menu e criar novos layers. Não há limites para o número de layers a serem criados.
- c) Quanto um layer estiver travado **Lock**, tem suas entidades visíveis, porém não podem ser alteradas de maneira alguma.
- d) O termo **Lineweight** é a propriedade que define a espessura do layer desde que o botão LWT esteja ativado na barra de status.

58 - Dimensionamento ou cotagem é a tarefa de colocar no desenho as medidas dos elementos que o compõe. Com o AutoCad 2.000 a medida real do objeto é obtida com comandos específicos e colocada de acordo com o posicionamento desejado pelo usuário.

Observe a barra de ferramentas abaixo:



A ferramenta em destaque permite medir:

- a) um ângulo.
- b) o raio de um círculo ou arco.
- c) o diâmetro de um círculo ou arco.
- d) o comprimento de um arco.

**59 - O Sistema AutoCad oferece diversos comandos e procedimentos que utilizados corretamente propiciam rapidez na confecção de desenhos e projetos, padronizando-os e deixando-os com boa aparência. A criação de \_\_\_\_\_ não é um comando, mas um procedimento que padroniza textos e dimensionamentos, armazenando todas as informações em um arquivo.**

**Preenche CORRETAMENTE a lacuna:**

- a) Plot styles.
- b) Templates.
- c) Comand lines.
- d) Blocos.

**60 - Observe a composição analítica de custos para execução de alvenarias, gerado no Sistema SINAPI - CEF, expresso na planilha a seguir:**

COMPOSIÇÃO ANALÍTICA - SINAPI					
Código	73935/5	ALVENARIA EM TIJOLO (m <sup>2</sup> )		37,78	
	Descrição	unidade	Coefficiente	valor	valor final
4885	argamassa	m <sup>3</sup>	0,014	326,78	4,57
4750	pedreiro	h	1,2	10,92	13,10
6111	servente	h	1,2	7,19	8,63
7267	tijolo	unidade	31	0,37	11,47
Total valor de mão de obra					21,73
Total valor de insumos					16,04

**Considerando o assentamento de alvenaria para um galpão de 8x12m e que essas alvenarias possuem altura uniforme de 5m. Desconsiderando as esquadrias a serem instaladas, o consumo de argamassa para assentamento dos tijolos será de:**

- a) 1,68m<sup>3</sup>.
- b) 2,68 m<sup>3</sup>.
- c) 6,72 m<sup>3</sup>.
- d) Nenhuma das alternativas anteriores.

DESTAQUE AQUI

PREENCHA AQUI SUAS RESPOSTAS

01	02	03	04	05	06	07	08	09	10	11	12	13	14	15	16	17	18	19	20
21	22	23	24	25	26	27	28	29	30	31	32	33	34	35	36	37	38	39	40
41	42	43	44	45	46	47	48	49	50	51	52	53	54	55	56	57	58	59	60