

CARGO:

MONITOR PARA OFICINAS CULTURAIS E PEDAGÓGICAS
(ESPECIALIDADE ARTES CÊNICAS E LITERATURA)

Leia atentamente as INSTRUÇÕES:

1. Confira seus dados no cartão-resposta: nome, número de inscrição e o cargo para o qual se inscreveu.
2. Assine seu cartão-resposta.
3. Aguarde a autorização do Fiscal para abrir o caderno de provas. Ao receber a ordem do fiscal, confira o caderno de provas com muita atenção. Nenhuma reclamação sobre o total de questões ou falha de impressão será aceita depois de iniciada a prova.
4. Sua prova tem **30** questões, com **4** alternativas.
5. Preencha toda a área do cartão-resposta correspondente à alternativa de sua escolha, com caneta esferográfica (tinta azul ou preta), sem ultrapassar as bordas. As marcações duplas, ou rasuradas, ou marcadas diferentemente do modelo estabelecido no cartão-resposta poderão ser anuladas.
6. O cartão-resposta não será substituído, salvo se contiver erro de impressão.
7. Cabe apenas ao candidato a interpretação das questões, **o fiscal** não poderá fazer nenhuma interferência.
8. A prova será realizada com duração máxima de **3 (três) horas**, incluído o tempo para a realização da prova objetiva e o preenchimento do cartão-resposta.
9. O candidato poderá retirar-se do local de realização das provas somente **1 hora** após o seu início.
10. O candidato poderá retirar-se da sala levando consigo o caderno da prova objetiva somente **1 (uma) hora e 30 (trinta) minutos** após o seu início.
11. Ao terminar a prova, o candidato deverá entregar ao fiscal de sala o cartão-resposta preenchido e assinado.
12. Os **3 (três)** últimos candidatos que realizarem a prova deverão permanecer na sala para acompanhar o fechamento do envelope contendo os cartões-resposta dos candidatos presentes e ausentes e assinar a ata de sala atestando que o envelope foi devidamente lacrado.

BOA PROVA!

PROVA OBJETIVA – MONITOR PARA OFICINAS CULTURAIS E PEDAGÓGICAS (ESPECIALIDADE ARTES CÊNICAS E LITERATURA)

LÍNGUA PORTUGUESA

Leia o texto abaixo para responder à próxima questão.

Lado esquerdo do rosto é mais bonito que o direito

Se você anda infeliz com os resultados das suas fotos, dá uma olhada nelas e veja qual lado do rosto você costuma apontar para a câmera. Se for o direito, você tá fazendo isso errado. Tente tirar as próximas fotos com o lado esquerdo em destaque e veja se as coisas melhoram.

Pelo menos funcionou bem com as fotos de 10 homens e 10 mulheres, nos Estados Unidos. Os pesquisadores da Universidade de Wake Forest tiraram fotos dos lados esquerdo e direito do rosto dos participantes. Depois reuniram alguns voluntários para avaliarem a beleza das fotos. As imagens que mostravam o lado esquerdo sempre foram classificadas como as mais agradáveis. E o resultado era o mesmo quando os pesquisadores espelhavam as fotos.

Isso acontece porque, segundo a pesquisa, a bochecha esquerda é mais intensa, expressa mais emoções. Aí esse lado do rosto fica mais agradável e bonito. E tem até uma explicação da neurociência para isso. É assim: o hemisfério direito do cérebro predomina no controle do lado emocional. Só que esse hemisfério controla o lado esquerdo do corpo. Logo, a bochecha esquerda recebe uma carga maior de emoção.

E você? Também acha que seu lado esquerdo do rosto te deixa mais bonitinho nas fotos?

Disponível em <http://super.abril.com.br/blogs/cienciamaluca/lado-esquerdo-do-rosto-e-mais-bonito-que-o-direito/>

01. Na oração retirada do texto: “Tente tirar as próximas fotos com o lado esquerdo em destaque e veja se as coisas melhoram.” O termo destacado exerce a função sintática de:

- a) Sujeito.
- b) Complemento nominal.
- c) Objeto indireto.
- d) Objeto direto.

Leia o trecho da música abaixo, de Chico César, para responder às próximas duas (2) questões.

A Primeira Vista

Chico César

Quando não tinha nada, eu quis
Quando tudo era ausência, esperei
Quando tive frio, tremi
Quando tive coragem, liguei...

Quando chegou carta, abri
Quando ouvi Prince, dancei
Quando o olho brilhou, entendi
Quando criei asas, voei...

02. Os versos desta canção se iniciam com a conjunção quando. Essa conjunção se repete no início de todos os versos. Esse recurso utilizado pelo compositor é uma figura de linguagem que consiste na repetição de uma palavra ou termo no início de uma frase ou verso. Essa figura de linguagem classifica-se como:

- a) Silepse
- b) Anaculoto
- c) Anáfora
- d) Polissíndeto

03. Com relação ao trecho da música “À primeira vista”, podemos observar que todos os versos possuem a mesma construção sintática. Essa construção é formada por uma oração subordinada e uma oração principal. A oração subordinada que se repete em todos os versos é classificada como:

- a) Adverbial causal.
- b) Adverbial temporal.
- c) Adverbial consecutiva.
- d) Adverbial condicional.

04. Analise as frases abaixo:

I – Durante a apresentação um cara não parava de me olhar.

II – Ela deu a cara à tapa ao expor sua ideia extravagante.

III – O velho imóvel ficou de cara nova após a reforma.

IV – A confusão começou depois que ele levou uma tapa na cara.

Observa-se em todas as frases o uso da palavra “cara”, mas cada uma com um significado diferente dentro do contexto em que aparece. A essa ocorrência, pela gramática normativa, damos o nome de:

- a) Ambiguidade.
- b) Prosódia.
- c) Ortoépia.
- d) Polissêmia.

05. Observe as frases abaixo:

I – O jovem fazendeiro e a bela garota apaixonados fugiram de casa.

II – É necessário a tua colaboração neste caso.

III – Confeccionaram bastante roupas para o espetáculo.

IV – Para a apresentação precisaremos de camisa ou vestido brancos.

Com relação à concordância nominal, podemos afirmar que apenas estão INCORRETAS as frases:

- a) I e II.
- b) II e IV.
- c) III e IV.
- d) II e III.

Leia a tirinha abaixo para responder à próxima questão.



Disponível em :<http://www.google.com.br/search?q=tirinha+soldado+zero>

06. No 1º quadrinho da tirinha, um dos soldados faz uma pergunta ao outro. Essa pergunta é constituída de uma oração subordinada substantiva. Esta oração subordinada é classificada como:

- a) Substantiva objetiva direta.
- b) Substantiva subjetiva.
- c) Substantiva completiva nominal.
- d) Substantiva apositiva.

MATEMÁTICA

07. Um estudante obteve nota 5,6 na primeira prova, 7,2 na segunda e 8,2 no trabalho do bimestre. Sabendo que para tirar a média bimestral o seu professor usa média aritmética simples com as notas obtidas pelo estudante, qual será a sua média?

- a) 6.
- b) 7.
- c) 8.
- d) 9.

08. Se José aplicar R\$2.000,00 a uma taxa de juros simples de 3% a.m., qual será o montante que irá obter após 4 anos?

- a) R\$ 2.400,00
- b) R\$ 4.880,00
- c) R\$ 24.000,00
- d) R\$ 26.000,00

09. Quantos são os anagramas da palavra CASTRO que começam com vogal?

- a) 60.
- b) 120.
- c) 240.
- d) 720.

10. Trabalhando durante 30 minutos, uma máquina produz 200 peças. Quantas peças essa máquina produzirá em 8 horas de trabalho constante e ininterrupto?

- a) 800 peças.
- b) 1.600 peças.
- c) 3.200 peças.
- d) 6.400 peças.

11. Qual é a área do terreno ACDE representado na figura a seguir?

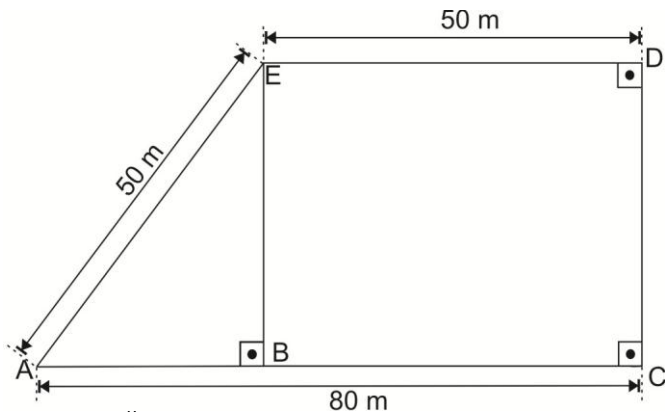

- a) 5.200 m².
- b) 4.650 m².
- c) 3.250 m².
- d) 2.600 m².

CONHECIMENTOS GERAIS

12. A atividade que caracterizou de forma marcante, no Paraná, as primeiras vilas nos Campos Gerais e nos Campos de Guarapuava-Palmas foi a:

- a) Pecuária.
- b) Agropecuária.
- c) Agricultura.
- d) Apicultura.

13. Em 1534, o rei de Portugal introduziu o sistema de capitanias hereditárias, com a finalidade de facilitar a administração do Brasil. A colônia foi dividida em 15 lotes, doados a 12 donatários que, apesar de terem poder total sobre elas, não eram seus proprietários. As terras paranaenses estavam distribuídas em duas capitanias. Assinale a alternativa que apresenta os nomes dos donatários que administraram terras, do hoje, estado do Paraná:

- a) Martim Afonso de Souza e Pero Lopes de Souza.
- b) Martim Afonso de Souza e Pero de Gois da Silveira.
- c) Pero Lopes de Souza e Jorge de Figueiredo Correia.
- d) Fernando Álvares de Andrade e Antônio Cardoso de Barros.

14. Quando os colonizadores europeus chegaram à região do Paraná em busca de madeira de lei, encontraram com diversas tribos indígenas. Foi inclusive dos índios que veio o nome do estado, que significa em guarani:

- a) Rio guarani.
- b) Rio grande.
- c) Rio caudaloso.
- d) Rio escuro.

15. A Revolução Farroupilha, que aconteceu de 1835 a 1845, no Rio Grande do Sul, afetou o Paraná. O objetivo era separar o Sul do resto do país. Mas o principal movimento foi a Revolução Liberal que estourou em São Paulo, em 1842. As comarcas que hoje pertencem ao Paraná garantiram que não iam apoiar os revolucionários gaúchos, que ficariam neutros em troca da sua emancipação. No dia 29 de agosto de 1853, foi criado o Paraná. Curitiba, que havia sido fundada no início da colonização, passou a ser capital em 1854. Considerando a nomeação do estado, no ano de 2012 conclui-se que o estado do Paraná completa:

- a) 159 anos de nomeação.
- b) 153 anos de nomeação.
- c) 158 anos de nomeação.
- d) 170 anos de nomeação.

CONHECIMENTOS ESPECÍFICOS

16. Ao longo do tempo, os conceitos de aprendizagem e ensino foram evoluindo, passando do modelo tradicional para o inovador, em que não se considera apenas o saber do professor, mas sim o conhecimento prévio do aluno. Acerca dessa evolução, o papel do professor também mudou, passando da figura tradicional para um educador capaz de aliar a realidade e o conhecimento prévio do aluno com aquilo que deve ser ensinado. Acerca dessa evolução, analise as alternativas abaixo e marque aquela que apresenta a maneira que NÃO condiz com a mesma:

- a) As equipes e direções pedagógicas das escolas devem trabalhar de maneira integrada e em uma gestão democrática.
- b) Saídas a campo, experiências práticas e o aluno como produtor de conhecimento são formas de tornar a aprendizagem significativa.
- c) A avaliação continua sendo o único meio capaz de mensurar o que realmente o aluno aprendeu.
- d) O professor deve ser um elo mediador de conhecimento e a escola deve ser um ambiente democrático.

17. Para ensinar, é preciso considerar o aluno e sua interação com o mundo, que muda constantemente, conforme a aquisição de novos saberes e as mudanças características de cada faixa etária. Jean Piaget dividiu o desenvolvimento da criança em quatro fases. Assinale abaixo, a alternativa que apresenta a fase em que está incluída a criança de 8 a 11 anos:

- a) Sensório-motor.
- b) Operatório formal.
- c) Pré-operatório.
- d) Operatório concreto.

18. O conceito de avaliação, seus prós e contras, vêm sendo discutido há anos por diversos estudiosos. Tendo como base Maria Elisabeth Pereira Kraemer, em seu artigo intitulado *A avaliação da aprendizagem como processo construtivo de um novo fazer*, analise as alternativas abaixo e marque a INCORRETA:

- a) Embora a questão sobre o estudo e as discussões acerca do termo Avaliação tenham evoluído, as instituições de ensino, em sua maioria, ainda mantêm na prática, o registro em forma de nota. Prática essa que não avalia o real processo de aprendizagem do aluno, permanecendo apenas como uma representação quantitativa dos resultados.
- b) O professor que tem como base uma dinâmica interativa não tem real noção da produtividade e participação de cada aluno, visto que torna-se praticamente impossível ter essa noção, já que os professores trabalham com diversos alunos e cada um deles possui uma personalidade e aprendizado diferente do outro.
- c) A origem da avaliação da aprendizagem, bem como suas características, dá-se no campo da Psicologia.
- d) A avaliação é um instrumento que auxilia o professor a saber quais aptidões e objetivos, por ele propostos, foram alcançados e quais são os desafios e barreiras que ainda se encontram no percurso.

19. “Conforme _____, é pela aprendizagem com os outros que o indivíduo constrói constantemente o conhecimento, promovendo o desenvolvimento mental e passando, desse modo, de um ser biológico a um ser humano. Esse autor enfatiza que o desenvolvimento e a aprendizagem estão relacionados desde o desenvolvimento da criança, sendo que a aprendizagem resulta do desenvolvimento e este não ocorre sem a aprendizagem. Ambos ocorrem a partir de um movimento dialético” (Bettina Steren dos Santos, em La Rosa, 2003, p. 137).

Das alternativas abaixo, assinale aquela que preenche corretamente a lacuna com o nome de um importante psicólogo que contribuiu significativamente para a educação:

- a) Lev Vygotsky.
- b) Paulo Freire.
- c) Jean Piaget.
- d) Howard Gardner.

20. Desde o início do estudo sobre a avaliação no século XX, ela vem atravessando pelo menos quatro fases. Sobre essas fases, analise as afirmações abaixo, marcando V para verdadeira e F para falsa. Logo após, assinale a alternativa que contém a sequência CORRETA, de cima para baixo:

() A terceira geração, chamada Mensuração, preocupava-se com a avaliação do rendimento escolar, obtida por meio de instrumentos ou testes.

() A geração chamada Julgamento questionava os testes padronizados e a noção simplista de avaliação como sinônimo de medida.

() O termo “avaliação institucional” surgiu na geração denominada Descritiva.

() Na geração chamada Negociação, o professor é quem detém o saber, por isso essa geração também é conhecida como Transação.

- a) V, F, V e F.
- b) F, V, V e F.
- c) V, V, F e V.
- d) F, V, F e V.

21. Para um ensino de qualidade, são necessárias diversas medidas e ações:

I – Investimento na infraestrutura da escola com vista na aprendizagem dos alunos.

II – A avaliação em forma de prova é o único meio para saber o que o aluno realmente aprendeu e assimilou sobre determinado assunto.

III – Capacitação profissional e formação continuada ao professor.

IV – Ações interdisciplinares, aliando as experiências e vivências do aluno com o conteúdo abordado em sala de aula.

Quais das afirmativas acima estão CORRETAS?

- a) Somente I e III.
- b) Somente II e IV.
- c) Somente I, III e IV.
- d) Todas estão corretas.

22. Acerca do processo de Avaliação e baseando-se no artigo *A avaliação da aprendizagem como processo construtivo de um novo fazer*, de Maria Elisabeth Kraemer, correlacione as colunas abaixo e logo após assinale a alternativa que contém a sequência CORRETA, de cima para baixo:

(I) Função formativa

(II) Função diagnóstica

(III) Avaliação da aprendizagem

(IV) Função somativa

() “Representa o principal meio através do qual o estudante passa a conhecer seus erros e acertos,”

() “tem o propósito de classificar os alunos ao final de um período de aprendizagem, de acordo com os níveis de aproveitamento.”

() “possibilita a tomada de decisão e a melhoria da qualidade de ensino, informando as ações em desenvolvimento e a necessidade de regulações constantes.”

() “busca a determinação da presença ou ausência de habilidades e pré-requisitos,”

- a) III, II, IV e I.
- b) II, IV, I e III.
- c) I, IV, III e II.
- d) IV, III, I e II.

23. O teatro no Brasil surgiu no século XVI, visando a integração dos portugueses, índios e espanhóis. A obra *Auto de São Lourenço* foi escrito em Tupi-Guarani, Português e Espanhol, exemplificando esse objetivo. Porém, o principal motivo do seu surgimento, segundo registros históricos, referiu-se a necessidade de:

- a) Incentivar a Corte Portuguesa a investir em teatro no Brasil.
- b) Propagar a fé religiosa.
- c) Demonstrar para os Europeus a cultura indígena.
- d) Demonstrar para os indígenas a Literatura Europeia.

24. A peça teatral infantil *O Menino Maluquinho* já foi encenada por vários grupos e companhias de teatro no Brasil. A versão dirigida por Felipe Camargo, no Teatro Vannuci, é uma das versões mais atuais. O escritor da obra é:

- a) Hamilton Vaz.
- b) Alfred Jarry.
- c) Dias Gomes.
- d) Ziraldo.

25. Para compor a roupa do personagem principal do livro *O Menino Maluquinho*, o diretor solicitou ao figurinista que fosse fiel à descrição do autor sobre o que o artista que interpreta o personagem do menino deveria usar na maior parte do tempo em que estaria encenando. Esse acessório tornou-se uma marca registrada do personagem.

A que acessório o enunciado se refere?

- a) A uma toca com a orelha de cachorro.
- b) A um estilingue em volta do pescoço.
- c) A uma panela na cabeça.
- d) A um boné verde virado para o lado contrário.

26. Este fragmento da obra escrita por Ariano Suassuna revela, através de um diálogo simples e vivo, o famoso “jeitinho brasileiro” e representa em seus personagens características estereotipadas do povo nordestino. No seu desfecho a história mostra a relação de fé que os homens dessa região usam para suportar as dificuldades. Diante de uma situação em que precisa se salvar, o personagem de João Grilo recita a seguinte “reza”:

**“Valha-me Nossa Senhora,
Mãe de Deus de Nazaré
A vaca mansa dá leite
A braba dá quando quer
A mansa dá sossegada
A braba levanta o pé
Valha-me Nossa Senhora Mãe de Deus de Nazaré.”**

O título dessa obra é:

- a) Memórias de Um Sargento de Milícias.
- b) Macunaíma.
- c) Auto da Compadecida.
- d) Auto da Barca do Inferno.

27. Na América, os fantoches foram trazidos pelos colonizadores. Entretanto, segundo estudos históricos, os nativos já confeccionavam bonecos articulados que imitavam movimentos de homens e animais. No Nordeste, o teatro de bonecos apareceu com destaque, principalmente em Pernambuco, onde é chamado de:

- a) Polichinelo.
- b) Maceus.
- c) Mamulengo.
- d) Atalanas.

28. O Autor da obra “Sonhos de Uma Noite de Verão”, encenada em vários idiomas, é:

- a) Gil Vicente.
- b) William Shakespeare.
- c) Moliere.
- d) Bertold Bretch.

29. O texto de José Paulo Paes com o título “Sem Barra” parafraseia uma conhecida fábula intitulada A Cigarra e a Formiga. Leia parte do texto:

**“Enquanto a formiga carrega comida
Para o formigueiro
A cigarra canta, cantam o dia inteiro.
A formiga é só trabalho.
A cigarra é só cantiga...”**

Essa conhecida fábula já foi encenada em muitos países, no teatro infantil e de fantoches. Ela é de autoria de:

- a) Jean de La Fontaine.
- b) Irmãos Grimm.
- c) Walt Disney.
- d) Monteiro Lobato.

30. No cenário da obra “O Pequeno Príncipe”, apresentam-se personagens cheios de simbolismos: O Rei, O Contador, A Raposa, A Rosa e O Pequeno Príncipe que diz “- Voce é responsável por tudo aquilo que cativa”. Qual é o autor desta obra?

- a) Jean de La Fontaine.
- b) Antoine de Saint-Exupery.
- c) Gil Vicente.
- d) Walt Disney.

RASCUNHO