

# CONCURSO PÚBLICO DE ANDIRÁ - PARANÁ

Edital 001/2010 – QUADRO GERAL – DATA DA PROVA: 04/09/2010

PERÍODO DE PROVA: MANHÃ

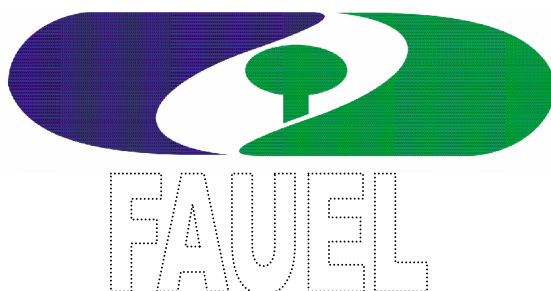

Fundação de Apoio ao Desenvolvimento da Universidade Estadual de Londrina

CARGO: FISCAL DE OBRAS E POSTURAS  
**CARGO: FISCAL DE OBRAS E POSTURAS**

## LEIA ESTAS INSTRUÇÕES:

- 1 Identifique-se na parte inferior desta capa;
- 2 Você dispõe de três horas para responder todas as questões e preencher o Cartão Resposta;
- 3 Utilize caneta esferográfica azul ou preta;
- 4 O candidato só poderá se retirar da sala, após 1 (uma) hora do início das provas;
- 5 Cada questão de múltipla escolha apresenta apenas uma opção de resposta correta;
- 6 Verifique se o caderno está completo e sem imperfeições gráficas que possam dificultar a leitura. Detectado algum problema, comunique imediatamente ao fiscal;
- 7 Utilize o caderno de prova como rascunho se necessário, mas deverá assinalar o Cartão Resposta que acompanha a prova;
- 8 Não serão computadas questões não assinaladas ou que contenham mais de uma resposta, emenda ou rasura;
- 9 Durante a aplicação da prova é proibido qualquer tipo de consulta;
- 10 Este caderno contém, trinta questões de múltipla escolha;
- 11 Antes de retirar-se definitivamente da sala, devolva ao fiscal o Caderno e o Cartão Resposta;
- 12 Assine o cartão resposta no verso.

| Identificação do candidato |                 |
|----------------------------|-----------------|
| Nome (em letra de forma)   | Nº da inscrição |
|                            |                 |

**Boa Prova!**



**07 - Clóvis aproveitou uma promoção e comprou uma bermuda e uma camiseta por R\$ 68,50. Sabe-se que a bermuda custa R\$ 13,50 a mais que a camiseta. O preço da bermuda é:**

- a) R\$ 13,50. c) R\$ 34,25.  
b) R\$ 27,00. d) R\$ 41,00.

**08 - De acordo com a história, a fundação de Andirá teve início com o prolongamento da estrada de ferro e construção da Estação de Ingá na região. Em que ano ocorreram estes fatos?**

- a) 1.926. c) 1.928.  
b) 1.927. d) 1.929.

**09 - Quem teve a iniciativa de dividir 5 (cinco) alqueires de suas terras em lotes, na ânsia de que a região onde hoje se localiza Andirá, progredisse com o advindo da chegada da estrada de ferro?**

- a) Bráulio Barbosa Ferraz. c) Júlio Possagnolo.  
b) Carlos Ribeiro da Silva. d) Manoel Messias da Silva.

**10 - A tecla que permite ir para o início de uma linha quando se está trabalhando com um texto é a tecla:**

- a) Caps Lock c) Home  
b) Ctrl d) Alt

**11 - A sintaxe correta para a utilização da função SOMA do Excel, quando se deseja somar as células compreendidas entre as células A1 e A7 é:**

- a) SOMA(A1+A7). c) SOMA(A1:A7).  
b) =SOMA(A1:A7). d) =SOMA(A1->A7).

**12 - Na seção circular vazada da figura abaixo, a ÁREA da região hachurada, considerando apenas a parte inteira de seu valor e para a constante  $\pi$  (PI) o valor de 3,14 (apenas duas casas decimais após a vírgula), é:**

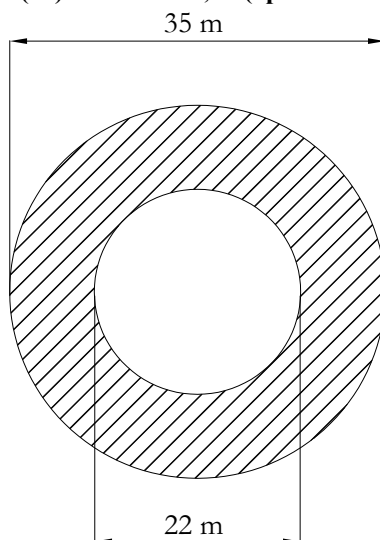

- a) 581 m<sup>2</sup> (quinhentos e oitenta e um metros quadrados).  
b) 385 m<sup>2</sup> (trezentos e oitenta e cinco metros quadrados).  
c) 132 m<sup>2</sup> (cento e trinta e dois metros quadrados).  
d) 962 m<sup>2</sup> (novecentos e sessenta e dois metros quadrados).

**13 - Assinale a alternativa que não contém uma das fases para um Projeto de Engenharia:**

- a) Estudo Preliminar. c) Anteprojeto.  
b) Maquete eletrônica. d) Projeto executivo.

**14 - O que é um Escalímetro:**

- a) É um conjunto de réguas verticais para se fazer medidas em projeto.  
b) É um aparelho usualmente empregado para se fazer leitura de nível.  
c) É um conjunto de réguas, com várias escalas, utilizado em Engenharia para eliminar o uso de cálculos para converter medidas.  
d) É um aparelho para medida de distâncias verticais.

**15 - Segundo a Lei Orgânica do Município de Andirá, a quem compete fixar, fiscalizar e cobrar tarifas ou preços públicos:**

- a) Aos proprietários dos imóveis urbanos. c) À Câmara Legislativa.  
b) Ao Município. d) Ao Poder Judiciário.

**16 - De acordo com a Lei Orgânica do Município de Andará, no que concerne às obras e aos serviços municipais, assinale a alternativa que esteja CORRETA:**

- a) As obras, serviços ou melhoramentos poderão ser executados sem orçamento de seu custo.
- b) A concessão de serviço público será proclamada mediante contrato firmado entre o poder executivo, seu executor e a empresa contratada.
- c) Para obras que envolvam valor elevado, considerável impacto ambiental, e afetem diretamente a vida dos munícipes será necessária avaliação de vários profissionais técnicos sobre a abrangência desses impactos no orçamento do Município.
- d) O Município poderá realizar obras e serviços que sejam de interesse comum, mediante convênios com o Estado, a União ou entidades particulares, bem assim, através de consórcio com outros municípios e através de parcerias público-privadas, na forma da lei.

**17 - De acordo com o Código de Obras e Posturas do Município de Andará, no que concerne aos termos nele presentes, assinale a alternativa que apresenta um termo ERRADO:**

- a) ABERTURA ILUMINANTE - É a área destinada a permitir iluminação natural dos diferentes compartimentos de uma edificação.
- b) ÁTRIO - Pátio externo de acesso a uma edificação.
- c) ALINHAMENTO PREDIAL - Linha demarcatória dos limites da frente do lote com o passeio público.
- d) MOVIMENTO DE TERRA - Modificação de perfil do terreno que implica em alteração topográfica superior a 0,50m (meio metro) de desnível.

**18 - De acordo com o Código de Obras e Posturas do Município de Andará, não dependem de licenciamento ou comunicação ao Poder Executivo Municipal:**

- a) A abertura de valas em logradouros públicos, pavimentados ou não.
- b) A construção de muros em esquinas.
- c) Reparos em pisos, pavimentos, paredes ou muros, bem como a substituição dos revestimentos.
- d) Construções provisórias para vendas ou comercialização de unidades imobiliárias.

**19 - De acordo com o Código de Obras e Posturas do Município de Andará, nos projetos de reforma ou demolição deverão ser demonstradas as modificações a serem realizadas, através de peças gráficas empregando-se para a construção a ser demolida a convenção:**

- a) Cor vermelha ou pontilhado.
- b) Cor amarela ou linhas.
- c) Cor preta ou achura.
- d) Cor azul.

**20 - De acordo com o Código de Obras e Posturas do Município de Andará, no que concerne às edificações escolares, a área útil das salas de aula e dos auditórios, por aluno, (metros quadrados/aluno) não poderá ser inferior a:**

- a) 1,80 m<sup>2</sup> (um metro e oitenta centímetros quadrados).
- b) 1,90 m<sup>2</sup> (um metro e noventa centímetros quadrados).
- c) 2,10 m<sup>2</sup> (dois metros e dez centímetros quadrados).
- d) 1,50 m<sup>2</sup> (um metro e cinquenta centímetros quadrados).

**21 - De acordo com o Código de Obras e Posturas do Município de Andará, no que concerne ao EMBARGO de uma obra, assinale a alternativa que NÃO CONSTITUI motivo de embargo:**

- a) Se ela estiver sendo executada sem o Alvará de Execução, quando este for necessário.
- b) Houver riscos quanto a sua estabilidade.
- c) Estiver em condições de higiene e salubridade que atentem contra a saúde pública.
- d) Apresentar defeitos nos tapumes de contenção.

**22 - Para a figura abaixo, com dimensões indicadas em centímetros, calcule a sua área e indique a alternativa que contenha essa área, considerando apenas a parte inteira de seu valor. Considere também para a constante  $\pi$  (PI) o valor de 3,14 (apenas duas casas decimais após a vírgula):**

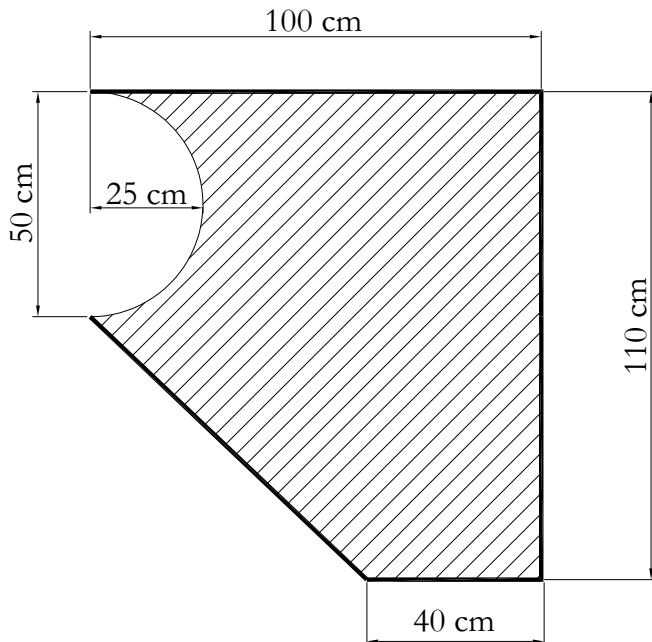

- a) 7237 cm<sup>2</sup>.
- b) 8218 cm<sup>2</sup>.
- c) 9200 cm<sup>2</sup>.
- d) 6432 cm<sup>2</sup>.

**23 - As dimensões 210,0 x 297,0 (em milímetros) se referem ao papel:**

- a) A0.
- b) A1.
- c) A4.
- d) A2.

**24 - A Segurança no Trabalho é um assunto de grande importância e na Construção Civil não é diferente quando se visa uma maior produtividade no ramo. Assinale a alternativa que NÃO APRESENTA termos associados ao assunto Segurança do Trabalho:**

- a) Doenças ocupacionais e equipamentos de proteção individual.
- b) SESMET e CIPLA.
- c) Engenheiro de Segurança e Ergonomia.
- d) Médico do Trabalho e Ato inseguro.

**25 - Em Segurança do Trabalho, como é definido o termo Coefficiente de Frequência:**

- a) É o número de acidentes com afastamento que possa ocorrer em cada milhão de horas/homens trabalhadas.
- b) É o número de trabalhadores de uma empresa que possuem certificados de cursos de Segurança no Trabalho.
- c) É o número de registro de vítimas decorrentes de acidentes de Trabalho ao longo do ano em uma empresa.
- d) É o número de acidentes sem afastamento que possa ocorrer em cada mil horas/homens trabalhadas.

**26 - Em Mecânica dos Solos, intemperismo físico é o processo de decomposição da rocha sem alteração química dos seus componentes. Assinale a alternativa que NÃO CONTÉM um de seus principais agentes:**

- a) Variação de temperatura.
- b) Repuxo coloidal.
- c) Congelamento da água.
- d) Anisotropia.

**27 - Em Mecânica dos Solos, solos sedimentares são aqueles que foram levados de seu local de origem por algum agente de transporte e lá depositados. Assinale a alternativa que NÃO APRESENTA um agente de transporte dos solos sedimentares:**

- a) Gravidade.
- b) Animais.
- c) Água.
- d) Vento.

**28 - Assinale a alternativa que apresenta um hardware que está associado à expansão de memória RAM do computador:**

- a) Mouse.
- b) Excel.
- c) Slot.
- d) Winchester.

**29 - Considere a planilha abaixo, feita no aplicativo Excel 2003:**

|          | <b>A</b>   | <b>B</b>   | <b>C</b>      |
|----------|------------|------------|---------------|
| <b>1</b> | <b>2,0</b> | <b>0,0</b> | <b>=A1-B1</b> |
| <b>2</b> | <b>5,1</b> | <b>3,1</b> |               |
| <b>3</b> | <b>3,3</b> | <b>2,8</b> |               |

**Ao arrastar a célula C1 para as células C2 e C3 pela alça de preenchimento, C2 e C3 apresentarão respectivamente os resultados:**

- a) 0,5 e 20.
- b) 20 e 5,0.
- c) 1,0 e 3,0.
- d) 2,0 e 0,5.

**30 - Para formatar um parágrafo que deve terminar recuando 2 cm antes da margem direita de um documento no aplicativo editor de texto Word 2003 deve-se colocar a especificação:**

- a) do Deslocamento em -2 cm (menos 2) a partir da margem direita.
- b) do Deslocamento em 2 cm a partir da margem direita.
- c) da medida 2 cm no recuo Direito.
- d) da medida -2 cm (menos 2) no recuo Direito.