



# FUNDAÇÃO FLORESTAL

CONCURSO PÚBLICO

## 8. PROVA OBJETIVA

TÉCNICO DE RECURSOS AMBIENTAIS  
(CÓDIGO 045)

- ♦ VOCÊ RECEBEU SUA FOLHA DE RESPOSTAS E ESTE CADERNO CONTENDO **50** QUESTÕES OBJETIVAS.
- ♦ CONFIRA SEU NOME E NÚMERO DE INSCRIÇÃO IMPRESSOS NA CAPA DESTA CADERNO.
- ♦ LEIA CUIDADOSAMENTE AS QUESTÕES E ESCOLHA A RESPOSTA QUE VOCÊ CONSIDERA CORRETA.
- ♦ RESPONDA A TODAS AS QUESTÕES.
- ♦ MARQUE, NA FOLHA INTERMEDIÁRIA DE RESPOSTAS, LOCALIZADA NO VERSO DESTA PÁGINA, A LETRA CORRESPONDENTE À ALTERNATIVA QUE VOCÊ ESCOLHEU.
- ♦ TRANSCREVA PARA A FOLHA DE RESPOSTAS, COM CANETA DE TINTA AZUL OU PRETA, TODAS AS RESPOSTAS ANOTADAS NA FOLHA INTERMEDIÁRIA DE RESPOSTAS.
- ♦ A DURAÇÃO DA PROVA É DE **3** HORAS.
- ♦ A SAÍDA DO CANDIDATO DA SALA SERÁ PERMITIDA APÓS TRANSCORRIDA A METADE DO TEMPO DE DURAÇÃO DA PROVA.
- ♦ AO SAIR, VOCÊ ENTREGARÁ AO FISCAL A FOLHA DE RESPOSTAS E ESTE CADERNO, PODENDO DESTACAR ESTA CAPA PARA FUTURA CONFERÊNCIA COM O GABARITO A SER DIVULGADO.

AGUARDE A ORDEM DO FISCAL PARA ABRIR ESTE CADERNO DE QUESTÕES.



# FUNDAÇÃO FLORESTAL

## FOLHA INTERMEDIÁRIA DE RESPOSTAS

QUESTÃO	RESPOSTA				
01	<input type="checkbox"/> A	<input type="checkbox"/> B	<input type="checkbox"/> C	<input type="checkbox"/> D	<input type="checkbox"/> E
02	<input type="checkbox"/> A	<input type="checkbox"/> B	<input type="checkbox"/> C	<input type="checkbox"/> D	<input type="checkbox"/> E
03	<input type="checkbox"/> A	<input type="checkbox"/> B	<input type="checkbox"/> C	<input type="checkbox"/> D	<input type="checkbox"/> E
04	<input type="checkbox"/> A	<input type="checkbox"/> B	<input type="checkbox"/> C	<input type="checkbox"/> D	<input type="checkbox"/> E
05	<input type="checkbox"/> A	<input type="checkbox"/> B	<input type="checkbox"/> C	<input type="checkbox"/> D	<input type="checkbox"/> E

06	<input type="checkbox"/> A	<input type="checkbox"/> B	<input type="checkbox"/> C	<input type="checkbox"/> D	<input type="checkbox"/> E
07	<input type="checkbox"/> A	<input type="checkbox"/> B	<input type="checkbox"/> C	<input type="checkbox"/> D	<input type="checkbox"/> E
08	<input type="checkbox"/> A	<input type="checkbox"/> B	<input type="checkbox"/> C	<input type="checkbox"/> D	<input type="checkbox"/> E
09	<input type="checkbox"/> A	<input type="checkbox"/> B	<input type="checkbox"/> C	<input type="checkbox"/> D	<input type="checkbox"/> E
10	<input type="checkbox"/> A	<input type="checkbox"/> B	<input type="checkbox"/> C	<input type="checkbox"/> D	<input type="checkbox"/> E

11	<input type="checkbox"/> A	<input type="checkbox"/> B	<input type="checkbox"/> C	<input type="checkbox"/> D	<input type="checkbox"/> E
12	<input type="checkbox"/> A	<input type="checkbox"/> B	<input type="checkbox"/> C	<input type="checkbox"/> D	<input type="checkbox"/> E
13	<input type="checkbox"/> A	<input type="checkbox"/> B	<input type="checkbox"/> C	<input type="checkbox"/> D	<input type="checkbox"/> E
14	<input type="checkbox"/> A	<input type="checkbox"/> B	<input type="checkbox"/> C	<input type="checkbox"/> D	<input type="checkbox"/> E
15	<input type="checkbox"/> A	<input type="checkbox"/> B	<input type="checkbox"/> C	<input type="checkbox"/> D	<input type="checkbox"/> E

16	<input type="checkbox"/> A	<input type="checkbox"/> B	<input type="checkbox"/> C	<input type="checkbox"/> D	<input type="checkbox"/> E
17	<input type="checkbox"/> A	<input type="checkbox"/> B	<input type="checkbox"/> C	<input type="checkbox"/> D	<input type="checkbox"/> E
18	<input type="checkbox"/> A	<input type="checkbox"/> B	<input type="checkbox"/> C	<input type="checkbox"/> D	<input type="checkbox"/> E
19	<input type="checkbox"/> A	<input type="checkbox"/> B	<input type="checkbox"/> C	<input type="checkbox"/> D	<input type="checkbox"/> E
20	<input type="checkbox"/> A	<input type="checkbox"/> B	<input type="checkbox"/> C	<input type="checkbox"/> D	<input type="checkbox"/> E

21	<input type="checkbox"/> A	<input type="checkbox"/> B	<input type="checkbox"/> C	<input type="checkbox"/> D	<input type="checkbox"/> E
22	<input type="checkbox"/> A	<input type="checkbox"/> B	<input type="checkbox"/> C	<input type="checkbox"/> D	<input type="checkbox"/> E
23	<input type="checkbox"/> A	<input type="checkbox"/> B	<input type="checkbox"/> C	<input type="checkbox"/> D	<input type="checkbox"/> E
24	<input type="checkbox"/> A	<input type="checkbox"/> B	<input type="checkbox"/> C	<input type="checkbox"/> D	<input type="checkbox"/> E
25	<input type="checkbox"/> A	<input type="checkbox"/> B	<input type="checkbox"/> C	<input type="checkbox"/> D	<input type="checkbox"/> E

QUESTÃO	RESPOSTA				
26	<input type="checkbox"/> A	<input type="checkbox"/> B	<input type="checkbox"/> C	<input type="checkbox"/> D	<input type="checkbox"/> E
27	<input type="checkbox"/> A	<input type="checkbox"/> B	<input type="checkbox"/> C	<input type="checkbox"/> D	<input type="checkbox"/> E
28	<input type="checkbox"/> A	<input type="checkbox"/> B	<input type="checkbox"/> C	<input type="checkbox"/> D	<input type="checkbox"/> E
29	<input type="checkbox"/> A	<input type="checkbox"/> B	<input type="checkbox"/> C	<input type="checkbox"/> D	<input type="checkbox"/> E
30	<input type="checkbox"/> A	<input type="checkbox"/> B	<input type="checkbox"/> C	<input type="checkbox"/> D	<input type="checkbox"/> E

31	<input type="checkbox"/> A	<input type="checkbox"/> B	<input type="checkbox"/> C	<input type="checkbox"/> D	<input type="checkbox"/> E
32	<input type="checkbox"/> A	<input type="checkbox"/> B	<input type="checkbox"/> C	<input type="checkbox"/> D	<input type="checkbox"/> E
33	<input type="checkbox"/> A	<input type="checkbox"/> B	<input type="checkbox"/> C	<input type="checkbox"/> D	<input type="checkbox"/> E
34	<input type="checkbox"/> A	<input type="checkbox"/> B	<input type="checkbox"/> C	<input type="checkbox"/> D	<input type="checkbox"/> E
35	<input type="checkbox"/> A	<input type="checkbox"/> B	<input type="checkbox"/> C	<input type="checkbox"/> D	<input type="checkbox"/> E

36	<input type="checkbox"/> A	<input type="checkbox"/> B	<input type="checkbox"/> C	<input type="checkbox"/> D	<input type="checkbox"/> E
37	<input type="checkbox"/> A	<input type="checkbox"/> B	<input type="checkbox"/> C	<input type="checkbox"/> D	<input type="checkbox"/> E
38	<input type="checkbox"/> A	<input type="checkbox"/> B	<input type="checkbox"/> C	<input type="checkbox"/> D	<input type="checkbox"/> E
39	<input type="checkbox"/> A	<input type="checkbox"/> B	<input type="checkbox"/> C	<input type="checkbox"/> D	<input type="checkbox"/> E
40	<input type="checkbox"/> A	<input type="checkbox"/> B	<input type="checkbox"/> C	<input type="checkbox"/> D	<input type="checkbox"/> E

41	<input type="checkbox"/> A	<input type="checkbox"/> B	<input type="checkbox"/> C	<input type="checkbox"/> D	<input type="checkbox"/> E
42	<input type="checkbox"/> A	<input type="checkbox"/> B	<input type="checkbox"/> C	<input type="checkbox"/> D	<input type="checkbox"/> E
43	<input type="checkbox"/> A	<input type="checkbox"/> B	<input type="checkbox"/> C	<input type="checkbox"/> D	<input type="checkbox"/> E
44	<input type="checkbox"/> A	<input type="checkbox"/> B	<input type="checkbox"/> C	<input type="checkbox"/> D	<input type="checkbox"/> E
45	<input type="checkbox"/> A	<input type="checkbox"/> B	<input type="checkbox"/> C	<input type="checkbox"/> D	<input type="checkbox"/> E

46	<input type="checkbox"/> A	<input type="checkbox"/> B	<input type="checkbox"/> C	<input type="checkbox"/> D	<input type="checkbox"/> E
47	<input type="checkbox"/> A	<input type="checkbox"/> B	<input type="checkbox"/> C	<input type="checkbox"/> D	<input type="checkbox"/> E
48	<input type="checkbox"/> A	<input type="checkbox"/> B	<input type="checkbox"/> C	<input type="checkbox"/> D	<input type="checkbox"/> E
49	<input type="checkbox"/> A	<input type="checkbox"/> B	<input type="checkbox"/> C	<input type="checkbox"/> D	<input type="checkbox"/> E
50	<input type="checkbox"/> A	<input type="checkbox"/> B	<input type="checkbox"/> C	<input type="checkbox"/> D	<input type="checkbox"/> E

## 01. Analise a charge.



(www.acharge.com.br)

A charge mostra e ironiza

- (A) o povo sem dinheiro.  
 (B) a preservação da floresta.  
 (C) a demora nas derrubadas.  
 (D) os dados do IBGE.  
 (E) o interesse financeiro.
02. O veado-campeiro, bem como outras espécies ameaçadas (tamanduá-bandeira, lobo-guará e o roedor tuco-tuco), \_\_\_\_\_ do campo de cerrado para sobreviver. A expansão e a preservação do trecho da estação ecológica de Santa Bárbara são o foco do plano de manejo feito por pesquisadores do Instituto Florestal e submetido ao Conselho Estadual do Meio Ambiente para avaliação. O plano \_\_\_\_\_ medidas para atacar os três principais vilões do campo aberto. O primeiro são as espécies de árvores invasoras. Os dez hectares de floresta de eucalipto já começaram a ser cortados. Está planejada também a retirada dos pinheiros, que \_\_\_\_\_ no meio do cerrado a partir de sementes das árvores da estação experimental que são levadas pelo vento.

(Unespciência, julho de 2010)

Com base nos princípios de concordância verbal, segundo a norma padrão, os espaços do texto devem ser preenchidos, correta e respectivamente, com

- (A) dependem ... preveem ... cresce  
 (B) dependem ... preveem ... crescem  
 (C) depende ... prevê ... cresce  
 (D) depende ... prevê ... crescem  
 (E) depende ... preveem ... cresce

Leia o texto para responder às questões de números 03 a 08.

Viabilizar a extração sustentável da madeira é a chave para o combate ao desmatamento, que, em 2009, atingiu mais de 7 400 km<sup>2</sup> da Amazônia Legal. O dado vem do Instituto Nacional de Pesquisas Espaciais (INPE), responsável pelo monitoramento oficial da região. A entidade está investindo em espiões aéreos de alta tecnologia para aprimorar as informações fornecidas por satélites, aviões israelenses não tripulados e até *chips* de identificação por radiofrequência. Mas é preciso ir além e mudar o comportamento dos fornecedores e consumidores de madeiras nativas. Pela lei, a extração só pode ocorrer após o IBAMA aprovar um plano de manejo, conjunto de técnicas para retirar as árvores mantendo a floresta em pé e saudável. “Estabelecem-se procedimentos e limites para o corte, que, em alguns casos, não passa de cinco exemplares por hectare”, explica Leonardo Sobral, coordenador de certificação florestal do IMAFLORA. Parece pouco, mas não é: “Em média, uma árvore nativa oferece de 10 a 15 m<sup>3</sup> de madeira, enquanto um eucalipto gera de 0,30 a 0,50 m<sup>3</sup>”, compara. Para Geraldo José Zenid, diretor do Centro de Tecnologia de Recursos Florestais do Instituto de Pesquisas Tecnológicas do Estado de São Paulo (IPT), o problema é concentrar a exploração em poucas espécies. “Temos de incentivar o mercado e os consumidores a buscar informações sobre madeiras alternativas e tirar proveito da diversidade que a natureza nos oferece”, afirma.

(Arquitetura &amp; Construção, julho de 2010)

03. De acordo com o texto, o Instituto Nacional de Pesquisas Espaciais (INPE) informou que
- (A) foi combatido o desmatamento de 7 400 km<sup>2</sup> da Amazônia Legal, em 2009.  
 (B) há poucos recursos tecnológicos para monitorar a Amazônia Legal.  
 (C) o desmatamento atingiu mais de 7 400 km<sup>2</sup> da Amazônia Legal, em 2009.  
 (D) é preciso viabilizar a extração contínua da madeira na Amazônia Legal.  
 (E) é preciso alterar a lei que permite a extração de madeira na Amazônia Legal.
04. O objetivo da lei que regulamenta a extração de madeira é
- (A) coibir as ações de desmatamento por radiofrequência.  
 (B) evitar o desmatamento desenfreado e agressivo.  
 (C) permitir a extração livre de algumas espécies.  
 (D) determinar o eucalipto como árvore de extração por excelência.  
 (E) inviabilizar qualquer possibilidade de desmatamento.

05. No que diz respeito ao aproveitamento da madeira, Leonardo Sobral deixa claro que
- as árvores nativas oferecem muito mais madeira do que o eucalipto.
  - o eucalipto é tão produtivo quanto as árvores nativas.
  - o máximo de retirada de árvore nativa permitido pelo IBAMA é pouco.
  - o plano de manejo é uma forma de liberar a extração de árvores nativas.
  - seria interessante cortar mais eucaliptos por serem mais produtivos.

06. Segundo o ponto de vista do autor, tão importante quanto o monitoramento das regiões vulneráveis ao desmatamento é
- a conscientização de fornecedores e consumidores a partir da viabilidade de extração sustentável da madeira.
  - a reformulação dos aspectos legais para a permissão da extração livre das madeiras nativas da Amazônia Legal.
  - o aumento no limite para o corte, já que as árvores nativas são muito poupadas pelos índices do IBAMA.
  - a eliminação do plano de manejo, pois não se veem resultados positivos com a sua aplicação.
  - a reformulação da lei na qual o IBAMA se ampara para permitir que a extração priorize os eucaliptos.

07. As palavras de Geraldo José Zenid mostram que a exploração da madeira deve
- incentivar o mercado das poucas espécies.
  - concentrar-se nas poucas espécies existentes.
  - prescindir das espécies alternativas existentes.
  - permitir a extração de poucas espécies.
  - dar-se em função da diversidade de espécies.

08. Assinale a alternativa em que a concordância verbal segue a mesma regra verificada em: “Estabelecem-se procedimentos e limites para o corte...”
- É preciso levar em conta que tais ações se amparam nos aspectos legais.
  - Entendem-se fornecedores e consumidores quando a questão é qualidade.
  - As florestas estendem-se por milhares de quilômetros quadrados.
  - Tendo que se emitirem pareceres, o IBAMA o fará com celeridade.
  - Os livros sobre árvores nativas encontram-se disponíveis na biblioteca.

09. Leia a charge e assinale a alternativa em que se indica, correta e respectivamente, os termos que completam os espaços.

VEREADORA QUER O PLANTIO  
DE UMA ÁRVORE \_\_\_\_\_  
NASCIMENTO EM NATAL \_\_\_\_\_



(www.acharge.com.br)

- em cada ... Esses projetos nunca funciona direito.
- a cada ... Esses projetos nunca funcionam direito.
- à cada ... Esses projetos nunca funcionam direitos.
- por cada ... Esses projetos nunca funciona direitos.
- para cada ... Esses projetos nunca funciona direito.

- Leia o poema de Manoel de Barros para responder às questões de números 10 a 15.

#### O Bandarra

Ele só andava por lugares pobres  
E era ainda mais pobre  
Do que os lugares pobres por onde andava.  
Falou de começo: Quem abandona a natureza entra a verme.  
Aves nutriam por ele deslumbramentos de criança.  
Ele sabia o sotaque das lesmas  
E tinha um modo de árvore pregado no olhar.  
O homem usava um dólmã de lã sujo de areia e cuspe de aves.  
Mas ele nem tô aí para os estercos.  
Era desorgulhoso.  
Para ele a pureza do cisco dava alarme.  
E só pelo olfato esse homem descobria as coisas  
do amanhecer.

10. As informações do poema permitem afirmar que a vida pobre de Bandarra
- era marcadamente monótona, sem atrativos que o fizessem feliz.
  - decorria de sua simplicidade e lhe trazia grandes sofrimentos.
  - era uma opção, e ele se propunha viver próximo à natureza.
  - inicialmente foi um grande sofrimento, depois ele se adaptou a ela.
  - tornava-o uma pessoa repugnante, até mesmo para os animais.

11. Observe: Ele só andava por lugares pobres / E era ainda mais pobre / Do que os lugares pobres por onde andava.

Sobre as ocorrências dos termos **pobres** e **pobre**, afirma-se que

- I. se trata de adjetivos nas três vezes em que aparecem, caracterizando ora o personagem ora os lugares;
- II. Bandarra era mais pobre do que os lugares pobres por onde andava, logo, ele era **pobríssimo**;
- III. a palavra **pobre** também funciona como adjetivo nas ocorrências da frase: O pobre Bandarra era mais pobre do que os pobres lugares por onde andava.

Está correto o que se afirma em

- (A) I, apenas.
- (B) II, apenas.
- (C) I e III, apenas.
- (D) II e III, apenas.
- (E) I, II e III.

12. Em norma padrão, a frase – ... nem tô aí para os esterco. – sendo proferida por Bandarra, seria reescrita da seguinte forma:

- (A) Mas eu não se incomodo com os esterco.
- (B) Me irrita nada os esterco.
- (C) Daí que eu nem ligo pros esterco.
- (D) Mas eu não me preocupo com os esterco.
- (E) Os esterco? Nem faz diferença pra mim eles.

13. No verso – Era desorgulhoso. – o poeta faz uso de um termo que não existe na língua para expressar seu sentimento. De acordo com o sentido que quis exprimir, poderia valer-se da palavra

- (A) altivo.
- (B) humilde.
- (C) sereno.
- (D) vaidoso.
- (E) introspectivo.

14. No plural, a frase – O homem usava um dólma de lã sujo de areia e cuspe de aves. – deve ser redigida da seguinte forma:

- (A) Os homens usavam uns dólmas de lã sujos de areia e cuspe de aves.
- (B) Os homens usavam uns dólma de lã sujos de areia e cuspe de aves.
- (C) Os homens usavam uns dólmas de lãs suja de areia e cuspe de aves.
- (D) Os homens usavam uns dólma de lãs sujas de areia e cuspes de aves.
- (E) Os homens usavam uns dólmas de lãs sujo de areias e cuspes de aves.

15. Analise as frases do poema e suas respectivas reescritas.

- I. Ele só andava por lugares pobres / Ele andava só, por lugares pobres.
- II. Falou de começo... / De começo, falou...
- III. E só pelo olfato esse homem descobria as coisas do amanhecer. / E esse homem, só pelo olfato, descobria as coisas do amanhecer.

O sentido do texto está mantido em

- (A) I, apenas.
- (B) II, apenas.
- (C) I e III, apenas.
- (D) II e III, apenas.
- (E) I, II e III.

## MATEMÁTICA

16. Os candidatos inscritos em um concurso dispunham de 3 horas para a realização de uma prova. Sabendo-se que Pedro

resolveu  $\frac{3}{8}$  do total de questões dessa prova na 1.<sup>a</sup> hora,

$\frac{1}{5}$  das questões restantes na 2.<sup>a</sup> hora e 24 questões na 3.<sup>a</sup> hora,

e que todas as questões foram resolvidas, pode-se concluir que o número total de questões dessa prova era

- (A) 64.
- (B) 56.
- (C) 48.
- (D) 44.
- (E) 40.

17. Uma decoradora possui duas peças de um mesmo tecido, sendo uma com 72 m e a outra com 68 m, ambas com a mesma largura, e pretende utilizar esses tecidos para enfeitar todas as mesas de um salão. Para tanto, irá cortá-los em pedaços iguais, no maior tamanho possível, de modo que não reste tecido nas peças, e que não haja costura entre elas. Dessa maneira, é correto afirmar que, para enfeitar as 40 mesas desse salão,

- (A) o número de pedaços cortados será suficiente, sem haver sobras.
- (B) será necessário comprar mais 20 m do mesmo tecido.
- (C) restarão 5 pedaços cortados.
- (D) será necessário comprar mais 5 m do mesmo tecido.
- (E) restarão 8 pedaços cortados.

18. Uma pessoa comprou duas pizzas para um grupo de crianças. Essas pizzas foram cortadas em fatias, conforme mostrado nas figuras. Sabe-se que a ponta de cada fatia está no centro da pizza, que os ângulos indicados por  $\alpha$  e  $\beta$  medem, respectivamente,  $20^\circ$  e  $30^\circ$ , que cada criança presente comeu somente uma fatia de cada pizza e que não restou nenhum pedaço de uma das pizzas. Desse modo, pode-se afirmar que

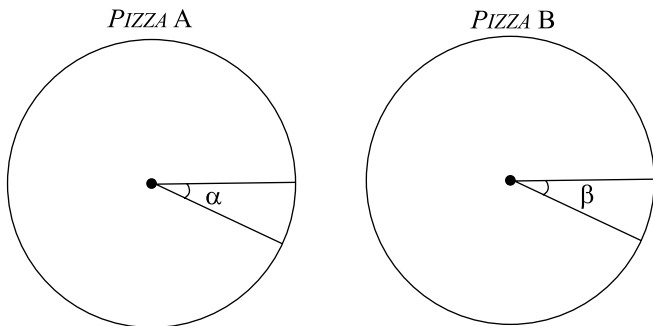

- (A) restaram 8 fatias da pizza A.  
 (B) havia 18 crianças presentes.  
 (C) restaram 6 fatias da pizza B.  
 (D) havia 12 crianças presentes.  
 (E) foram cortadas 32 fatias.
19. Várias pessoas dos departamentos A e B formaram um grupo de trabalho para coordenar uma ação conjunta. Sabe-se que, nesse grupo, 8 pessoas pertencem ao departamento A e 12 são homens. Se 50% dos homens pertencem ao departamento A, e 60% das mulheres não pertencem ao departamento A, então, o número total de pessoas desse grupo é
- (A) 20.  
 (B) 18.  
 (C) 17.  
 (D) 16.  
 (E) 15.
20. No terreno retangular ABCD, a medida do lado menor é igual a  $\frac{2}{5}$  da medida do lado maior. Se a região quadrada II, desta- cada na figura, tem 48 m de perímetro, então, a área da região I é igual, em  $m^2$ , a

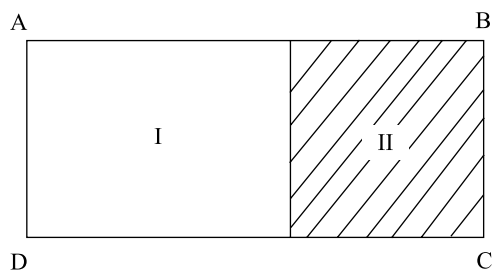

- (A) 120.  
 (B) 140.  
 (C) 168.  
 (D) 216.  
 (E) 300.

21. Uma ferrovia construída em uma região de serra tem trechos de superfície e trechos em viadutos, pontes e túneis, conforme mostrado no quadro:

	FRAÇÃO DA EXTENSÃO TOTAL	NÚMERO DE QUILOMETROS
Superfície	$\frac{3}{5}$	.....
Viadutos	.....	24
Pontes	$\frac{3}{20}$	.....
Túneis	.....	6

Nesse caso, é correto afirmar que o trecho da ferrovia sobre pontes tem uma extensão, em km, de

- (A) 18.  
 (B) 16.  
 (C) 15.  
 (D) 14.  
 (E) 12.
22. Uma pesquisa mostrou que a média aritmética dos preços de um determinado produto nas lojas A, B, C, D e E é R\$ 1.640,00. Se as lojas F e G, que têm preços iguais, forem incluídas nessa pesquisa, a média aritmética dos preços passa a ser de R\$ 1.660,00. Pode-se concluir, assim, que o preço desse produto nas lojas F e G é
- (A) R\$ 1.680,00.  
 (B) R\$ 1.710,00.  
 (C) R\$ 1.718,00.  
 (D) R\$ 1.720,00.  
 (E) R\$ 1.728,00.

23. Um determinado sorvete é vendido em dois tipos de recipientes, ambos totalmente cheios, sendo o recipiente A cúbico e o B com a forma de um paralelepípedo reto retângulo, conforme mostrado nas figuras. Se a quantidade de sorvete contida no recipiente A tem massa de 400 g, então, a massa da quantidade contida no recipiente B é

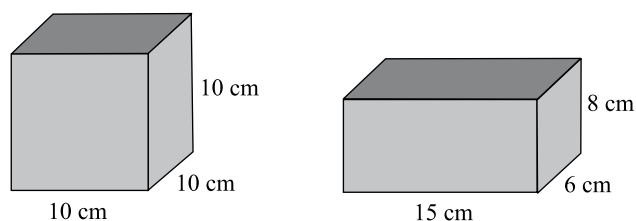

- (A) 320 g.  
 (B) 312 g.  
 (C) 300 g.  
 (D) 290 g.  
 (E) 288 g.

24. As pontuações obtidas por todos os candidatos que fizeram a prova da 1.<sup>a</sup> fase de um vestibular foram agrupadas em 3 faixas específicas de pontuação. O gráfico de setores mostra a distribuição percentual dos candidatos por faixa, sendo que é necessário obter pontuação acima de 70 pontos na 1.<sup>a</sup> fase para que o candidato se classifique para a 2.<sup>a</sup> fase. A razão entre o número de candidatos e o número de vagas, que era igual a 25 na 1.<sup>a</sup> fase, passou a ser, na 2.<sup>a</sup> fase, igual a

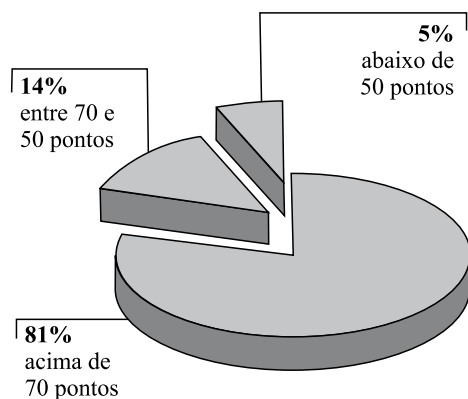

- (A) 22.  
 (B) 20,25.  
 (C) 20.  
 (D) 19,75.  
 (E) 18.
25. Cobrando R\$ 20,00 por caixa de um certo produto, um feirante vende 50 caixas por dia. Cada vez que ele reduz o preço de venda em R\$ 1,00, a quantidade vendida por dia aumenta em 10 caixas. Desse modo, se o preço da caixa for reduzido para R\$ 16,00, sua receita diária terá, em relação à receita diária obtida com o preço original do produto, um aumento de
- (A) R\$ 660,00.  
 (B) R\$ 640,00.  
 (C) R\$ 550,00.  
 (D) R\$ 500,00.  
 (E) R\$ 440,00.

26. Uma pessoa comprou um espelho quadrado, de lado  $x$ , que custava R\$ 600,00/m<sup>2</sup>, e mandou colocar nesse espelho molduras laterais decorativas de 5 cm de largura, conforme indicado na figura. Sabendo-se que a soma da área do espelho com a área das molduras é igual a 800 cm<sup>2</sup>, pode-se afirmar que somente o espelho custou

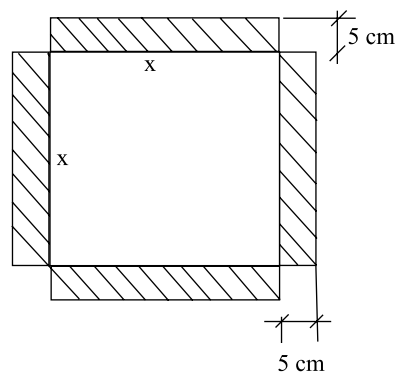

- (A) R\$ 24,00.  
 (B) R\$ 30,00.  
 (C) R\$ 32,00.  
 (D) R\$ 36,00.  
 (E) R\$ 40,00.
27. As 40 folhas de um trabalho foram divididas em duas partes, A e B, na razão de 5 para 3, nessa ordem. Sabe-se que 20% das folhas da parte A e 40% das folhas da parte B contêm tabelas e gráficos. As folhas que contêm tabelas e gráficos representam, do total de folhas desse trabalho,
- (A) 12,5%.  
 (B) 15%.  
 (C) 27,5%.  
 (D) 28%.  
 (E) 30%.
28. Trabalhando 8 horas por dia durante 5 dias, 8 caminhões transportaram 750 t de lixo da coleta seletiva de uma determinada cidade. O número dos mesmos caminhões necessários para transportar 2 250 t desse lixo em 15 dias, trabalhando apenas 4 horas por dia, é
- (A) 14.  
 (B) 16.  
 (C) 18.  
 (D) 20.  
 (E) 22.

29. Para render um juro de R\$ 1.500,00, um capital de R\$ 30.000,00 deve permanecer aplicado a uma taxa de juros simples de 15% ao ano, durante

(A)  $\frac{1}{6}$  do ano.

(B)  $\frac{1}{4}$  do ano.

(C)  $\frac{1}{3}$  do ano.

(D)  $\frac{1}{2}$  do ano.

(E)  $\frac{2}{3}$  do ano.

30. Juntos, os barris A e B contêm 945 litros de certo produto. Se tirarmos 140 litros do barril A e 125 litros do barril B, ambos ficarão com quantidades iguais. Para ser comercializado, o conteúdo total do barril A será transferido para garrafas com capacidade de 750 mL cada uma. Para tanto, o número de garrafas necessárias será igual a

(A) 550.

(B) 580.

(C) 610.

(D) 620.

(E) 640.

## R A S C U N H O

## CONHECIMENTOS ESPECÍFICOS

31. O técnico em Turismo é um profissional que, ao atuar em unidades de conservação, poderá

(A) coordenar o planejamento, elaboração, supervisão, execução e avaliação de projetos socioambientais relacionados ao turismo.

(B) prestar atendimento, orientação técnica e apoio operacional para o desenvolvimento de programas de turismo de base comunitária.

(C) captar iniciativas de articulações institucionais e investimentos individuais em recursos ecoturísticos, nacionais e internacionais.

(D) atender demandas de todos os setores externos da instituição, bem como as solicitações de órgãos de fomento internacionais.

(E) gerenciar o plano de manejo local e regional que reforce o empenho e a dedicação de equipes internas e externas em turismo.

32. A OMT define turista com base no seguinte período tempo de permanência:

(A) máximo de 1 ano em um país ou destino turístico.

(B) máximo de 6 meses em um país ou destino turístico.

(C) inferior a 1 pernoite em um país ou destino turístico.

(D) máximo de 1 pernoite em um país ou destino turístico.

(E) mínimo de 12 horas em um país ou destino turístico.

33. Há importantes personagens que inovaram na história do Turismo no mundo. Dentre eles, alguns se destacaram no setor de agência de viagem, de hotelaria, de guias de viagem, de alimentação, de transporte etc. Um desses personagens foi Karl Baedeker que:

(A) publicou os principais guias de viagem popularizando-os como instrumento indispensável a todo viajante.

(B) estabeleceu os principais fundamentos das viagens organizadas, introduzindo o conceito de pacote turístico (*package tour*).

(C) criou um novo conceito de administração e serviço hoteleiro, melhorando todos os serviços, do restaurante às habitações.

(D) introduziu o vagão-dormitório e o vagão-salão nas composições ferroviárias, oferecendo maior conforto aos viajantes.

(E) iniciou a venda de ordens de pagamento, as quais depois tomaram a forma dos cheques de viagem (*traveller checks*).



34. Dentre os destinos brasileiros de ecoturismo, há os que detêm o título de Patrimônio da Humanidade. Assinale a alternativa que reúne Patrimônios da Humanidade situados nas regiões Nordeste, Centro-Oeste e Sudeste do Brasil.
- (A) Ilha do Marajó, Bonito e Jalapão.  
 (B) Cânion do Xingó, Brasília e Ruínas dos Sete Povos das Missões.  
 (C) Chapada Diamantina, Ilha do Mel e Parque Nacional do Iguaçu.  
 (D) Reservas de Mata Atlântica, Chapada Diamantina e Paranaícabá.  
 (E) Arquipélago Fernando de Noronha, Brasília e Reserva de Mata Atlântica.
35. Face às mudanças do mercado turístico e aos processos de intermediação, influenciados pela globalização e tecnologia da informação, o agente de viagem nos núcleos emissores está assumindo cada vez mais o papel de
- (A) consultor de viagem.  
 (B) operador turístico.  
 (C) representante turístico.  
 (D) guia de viagem.  
 (E) técnico de turismo.
36. Um turista realiza seu *check in* em uma pousada às 11 horas de uma sexta-feira e permanecerá até domingo. Considerando-se que esse turista pretende racionalizar seus custos de hospedagem, assinale a alternativa que indica a situação adequada nesse sentido.
- (A) Informar ao recepcionista que sairá da unidade habitacional em torno das 18 horas, uma vez que pretende aproveitar as atrações locais.  
 (B) Pressionar a recepcionista e oferecer alguma gorjeta a ela para que estenda a sua diária até às 18 horas, quando fará o *check out*.  
 (C) Não se importar com o horário e, ao realizar o *check out*, dizer à recepcionista que não foi informado ou não sabia a respeito.  
 (D) Inteirar-se do horário de vencimento da diária no domingo, realizar o *check out* antes do mesmo e solicitar a guarda da sua bagagem se necessário.  
 (E) Não se preocupar com o horário de *check out*, pois no domingo o hotel fica vazio após o horário do almoço.
37. O produto turístico difere de outros produtos industriais, pois apresenta as seguintes características peculiares a serem consideradas pelo profissional da área:
- (A) estocado, perecível, inseparável e invariável.  
 (B) intangível, perecível, inseparável e variável.  
 (C) intangível, estocado, variável e cooperado.  
 (D) inseparável, tangível, invariável e estocado.  
 (E) invariável, cooperado, estocado e intangível.

38. O turismo doméstico supera o turismo internacional em uma relação de, aproximadamente, 10 para 1, segundo estudiosos da área. No caso brasileiro, tem-se o quadro a seguir com as estatísticas turísticas de 2008 e 2009, disponíveis no *site* do Ministério do Turismo.

TURISMO NO BRASIL (DADOS EM MILHÕES)	2008	2009
Chegadas de turistas ao Brasil	5,1	4,8
Desembarques – voos nacionais	48,7	56,0
Desembarques – voos internacionais	6,5	6,5
Receita cambial (US\$)	5.785,0	5.304,6

Considerando que o fluxo doméstico é expressivo e que uma nova classificação dos meios de hospedagem encontra-se em discussão, assinale a alternativa que reúne opções mais econômicas de alojamento aos turistas.

- (A) Hotel, *resort* e hotel-fazenda.  
 (B) *Resort*, hotel-fazenda e cama & café.  
 (C) Albergue, motel e hotel de charme.  
 (D) *Flat*, hotel *boutique* e *camping*.  
 (E) *Camping*, pousada e cama & café.
39. No Brasil, conforme o Regulamento de Meios de Hospedagem, a Unidade Habitacional (UH) é conceituada como
- (A) preço de hospedagem correspondente à utilização dos serviços e produtos utilizados, observados os horários fixados para entrada (*check-in*) e saída (*check-out*).  
 (B) perfil dos hóspedes colocados à disposição do mercado, sem identificação individualizada dos estabelecimentos, levantado pelos órgãos estaduais de turismo.  
 (C) modalidade de classificação de espaços e áreas úteis do meio de hospedagem, de uso interno de hóspedes, independentemente do tamanho e preço de cada uma em particular.  
 (D) taxas de ocupação, calculadas com base nos pernoites em diferentes tipos de alojamentos, para avaliação das taxas de permanência e de ociosidade dos hotéis.  
 (E) espaço atingível a partir das áreas principais de circulação comuns do estabelecimento, destinado à utilização pelo hóspede, para seu bem-estar, higiene e repouso.
40. Há várias formas de segmentar o turismo, resultando em diversos segmentos da oferta e da demanda. Um dos critérios se baseia na motivação turística que define o seguinte segmento da demanda:
- (A) turista doméstico.  
 (B) turista de lazer.  
 (C) turista intercontinental.  
 (D) turista sedentário.  
 (E) turista itinerante.

41. O processo de decisão de compra de uma viagem pode ser resumido nas seguintes fases consecutivas:
- (A) material publicitário e promocional; sugestão de amigos e parentes; literatura turística; recomendações do *trade* turístico.
  - (B) avaliação de satisfação pessoal; escolha do meio de transporte; análise do risco de viagem; condições de preços.
  - (C) desejos de viagem; busca de informações; avaliação e comparação de alternativas de viagem; decisão.
  - (D) *status* socioeconômico; aspectos da personalidade; influência e aspirações sociais; atitudes e valores.
  - (E) confiança no agente de viagem; relação custo/benefício; experiência anterior de viagem; recursos disponíveis.
42. Exemplo de serviço turístico receptivo, destinado às necessidades dos turistas é:
- (A) serviço de assistência ao viajante no destino turístico.
  - (B) serviço de *transfer* no destino turístico.
  - (C) orientações sobre os destinos e oficinas de estudo.
  - (D) levantamento de atrações turísticas e de seu potencial.
  - (E) serviços de atendimento personalizado para *forfait*.
43. Assinale a alternativa que expressa corretamente o significado do inventário turístico.
- (A) Planejamento prévio, a partir de estratégias dirigidas à preservação do patrimônio natural e ambiental, que garanta a sustentabilidade regional.
  - (B) Conjunto de técnicas de comercialização e distribuição, definidas a partir da identificação das características de cada um dos atrativos turísticos.
  - (C) Levantamento, identificação e registro dos atrativos turísticos, dos serviços e equipamentos turísticos e da infraestrutura de apoio ao turismo.
  - (D) Avaliação do potencial turístico e do perfil de cada segmento de turistas e excursionistas, reais e potenciais, atraídos durante todo o ano.
  - (E) Manutenção do posicionamento no mercado de empresas turísticas e enfrentamento de dificuldades aos seus negócios no mercado turístico.
44. A despesa turística tem um efeito cascata em toda a economia receptora. Esse efeito do turismo é conhecido como:
- (A) multiplicador de renda e emprego, direta e indiretamente relacionado ao turismo.
  - (B) inibidor de renda nos núcleos emissores que provoca impactos na renda dos residentes.
  - (C) de incentivo fiscal para a desativação de empreendimentos turísticos em núcleos receptores.
  - (D) de alavancagem múltipla de atrativos e recursos turísticos em núcleos receptores.
  - (E) facilitador do planejamento e gestão em áreas pouco desenvolvidas turisticamente.
45. O turismo sem controle pode comprometer a sustentabilidade do próprio destino turístico. Um dos impactos socioculturais que pode ocorrer nesse contexto é o seguinte:
- (A) dependência de capital estrangeiro com alto volume de investimentos para atrair maior fluxo turístico.
  - (B) diversidade de perspectivas para os jovens das famílias que habitam essas áreas e que permanecem nelas.
  - (C) políticas de preservação da vegetação nativa degradada pela visitação exaustiva nessas áreas.
  - (D) benefícios indiretos das visitas dos turistas e excursionistas que investem pouco na localidade.
  - (E) perda de hábitos e costumes da cultura local, face ao contato e relação com os turistas.
46. Uma estratégia para diminuir a ociosidade de um destino turístico é
- (A) implantar um portal de boas-vindas na entrada do destino.
  - (B) cadastrar os ambulantes que vendem produtos artesanais.
  - (C) aumentar a oferta de atrativos turísticos naturais.
  - (D) elaborar um calendário de eventos, em especial na baixa estação.
  - (E) criar o Departamento de Turismo Municipal.
47. Os fatores condicionantes da demanda turística são:
- (A) atrativos turísticos, meios de transporte e formas de alojamento.
  - (B) renda econômica, tempo disponível e preferências de viagem.
  - (C) capacidade física, ambiente político e social e preço da viagem.
  - (D) experiências anteriores, avanços tecnológicos e despesas promocionais.
  - (E) transporte local, acessibilidade e campanhas promocionais.
48. No *marketing*, uma tarefa essencial para o seu desenvolvimento é a pesquisa de mercado, que envolve a(o)
- (A) levantamento de informação e perspicácia sobre o setor turístico em suas dimensões.
  - (B) análise da variação de atuação e caracterização das empresas turísticas em cooperação.
  - (C) coleta sistemática de informações sobre a oferta e a demanda do mercado turístico.
  - (D) avaliação do potencial turístico de recursos turísticos a serem inseridos em roteiros.
  - (E) verificação dos fatores internos e externos que influem na produção de pacotes turísticos.

49. Com o avanço da tecnologia da informação e os canais de comunicação *on-line*, o consumidor apresenta diferentes características e comportamentos que alteram o *marketing* tradicional, pois se passa do(a)
- (A) consumidor passivo ao consumidor ativo.
  - (B) personalização à massificação do público-alvo.
  - (C) escala “industrial” à escala massificada.
  - (D) processo interno ao processo externo.
  - (E) carência de recursos à abundância de recursos.
50. Em um *site* da Internet encontra-se o seguinte texto: “[...] todos sabem que Fernando de Noronha é um pedaço do paraíso na terra. Nesse arquipélago estão praias de tirar o fôlego, em um santuário que é um exemplo de preservação e harmonia entre homem e natureza”. Nesse texto há ênfase em
- (A) demanda turística do destino.
  - (B) oferta turística diversificada.
  - (C) tráfego turístico intenso.
  - (D) motivação turística do viajante.
  - (E) imagem turística do destino.